



INSTRUKCJA MONTAŻU I OBSŁUGI

Automatyczny szlaban elektryczny

ES3500



Przed użyciem produktu należy zapoznać się z niniejszą instrukcją i przestrzegać zawartych w niej wskazówek!

INFORMACJE OGÓLNE

Przedmowa	3
Definicje terminów	3
Instrukcje bezpieczeństwa	5
Dane techniczne	5
Główne komponenty w skrócie	5
Instrukcje montażu	6
Montaż czujnika pętli do ochrony przed zderzeniem	7
Montaż ramienia szlabanu LED	8
Instrukcja obsługi	10

KONSERWACJA

Lista kontrolna konserwacji / inspekcji	16
Rozwiązywanie problemów	17
Kody błędów	17
Serwis & Kontakt	17
Deklaracja zgodności WE	18

PRZEDMOWA

Gratulujemy zakupu nowego szlabanu elektrycznego. Model ES3500 został wyprodukowany z wysokiej jakości materiałów specjalnie z myślą o długotrwałym i niezawodnym użytkowaniu. Dla własnego bezpieczeństwa i zapewnienia prawidłowego działania szlabanu elektrycznego, przed uruchomieniem należy przeczytać i przestrzegać niniejszej instrukcji obsługi.

Instrukcję obsługi należy przechowywać w bezpiecznym miejscu. Sprawdź ES3500 pod kątem uszkodzeń transportowych. Nie wolno używać uszkodzonych barier elektrycznych. Urządzenie ES3500 służy do tymczasowego blokowania podjazdów.

Nieprawidłowa obsługa może spowodować obrażenia ciała lub uszkodzenie urządzenia ES3500. Wyklucza się wszelką odpowiedzialność za szkody wynikające z niewłaściwego użytkowania szlabanu lub nieprzestrzegania specyfikacji i zasad postępowania zawartych w niniejszej instrukcji obsługi. Operator jest odpowiedzialny za zapewnienie prawidłowego użytkowania przez przeszkolony i upoważniony personel.

DEFINICJE TERMINÓW

OSOBA UPOWAŻNIONA

Przeszkolony i upoważniony personel, który korzysta z tego urządzenia, który jest przygotowany i odpowiedni do danej czynności oraz który zapewnia odpowiednie instrukcje dla operatorów. Instrukcje te dotyczą między innymi

1. Mechanika i dodatkowe wyposażenie urządzenia
2. Systemy elektryczne i elektroniczne urządzenia
3. Konserwacja smarowania
4. Sprzęt ochronny i środki zapobiegania wypadkom
5. Obowiązkowe zadania monterów

OSOBA OBSŁUGUJĄCA

Przeszkolony personel upoważniony przez operatora do korzystania z tego urządzenia w celu bezpiecznego użytkowania, ustawiania, testowania, konserwacji, czyszczenia itp. przy jednoczesnym unikaniu wszelkich zagrożeń. Zagrożenia obejmują użytkowanie w niewłaściwym środowisku, nieużywanie S00 lub nieodpowiednich S00, nieodpowiednie testowanie i niewłaściwe użytkowanie.

PRZEZNACZENIE

Urządzenie należy użytkować zgodnie z informacjami zawartymi w niniejszej instrukcji obsługi.

URZĄDZENIE

Ten szlaban elektryczny z akcesoriami.

WYSIĘGNIK BARIERY

Tylko drążek bariery, który jest przymocowany do silnika elektrycznego i porusza się w górę i w dół.

S00

Sprzęt ochrony osobistej, np. kaski ochronne, obuwie ochronne, rękawice ochronne, odzież ochronna itp.





RACJONALNIE PRZEWIDYWALNE NIEWŁĄSCIWE UŻYCIĘ

Używanie urządzenia w sposób nieprzewidziany przez projektanta, ale mogący wynikać z łatwego do przewidzenia zachowania człowieka.

GRUPA DOCELOWA

Grupa osób wyznaczonych przez producenta do obsługi niniejszej instrukcji obsługi (osoba upoważniona, osoba obsługująca).

ZASTOSOWANE OZNAKOWANIE

Wyświetlanie obrazu	Kategoria	Wyjaśnienie
	Ostrzeżenie	Uwaga! Bariera opadająca
	Ostrzeżenie	Należy unikać przejeżdżania obok rowerów. Należy zsiąść z roweru
	Zakaz	Nie umieszczać pod barierą
	Ostrzeżenie	Nie parkuj pojazdu pod szlabanem

INSTRUKCJE BEZPIECZEŃSTWA

- Najpierw należy sprawdzić system pod kątem uszkodzeń transportowych. Uszkodzonych urządzeń nie wolno uruchamiać.
- Jako operator należy poinstruować wszystkich użytkowników w zakresie bezpiecznego korzystania z urządzenia.
- Nie wolno omijać żadnych zabezpieczeń urządzenia.
- Nie wolno usuwać żadnych oznaczeń bezpieczeństwa z urządzenia. Zużyte tabliczki ostrzegawcze i znaki bezpieczeństwa należy niezwłocznie wymienić.
- Szlaban mogą obsługiwać wyłącznie osoby pełnoletnie, w pełni sprawne fizycznie i umysłowo.
- Nie wolno parkować żadnych pojazdów poniżej wysięgnika szlabanu. Żadne osoby, przedmioty ani zwierzęta nie mogą znajdować się w obszarze ruchu wysięgnika szlabanu, gdy jest on podnoszony lub opuszczany.
- Nie wolno sięgać w obszar ruchu ramienia szlabanu ani do ruchomych części napędu.
- Nie wolno przejeżdżać przez ścieżkę/drogę, dopóki ramię szlabanu nie zostanie całkowicie podniesione.
- Brama/system szlabanu muszą być zabezpieczone zgodnie z obowiązującymi normami i wytycznymi.
- Pilota zdalnego sterowania należy używać tylko wtedy, gdy ma się pełny widok na zasięg ruchu wysięgnika.
- Upewnić się, że w zasięgu działania pilota nie znajdują się żadne przedmioty, ludzie ani zwierzęta.
- Pilota zdalnego sterowania należy przechowywać w sposób uniemożliwiający jego przypadkowe uruchomienie.
- Pilota radiowego należy używać wyłącznie w miejscach niewrażliwych na zakłócenia radiowe.
- Należy przeprowadzać regularną konserwację i serwisowanie zgodnie z niniejszą instrukcją obsługi.
- Przed przystąpieniem do prac konserwacyjnych i naprawczych należy wyłączyć urządzenie i odłączyć je od zasilania.
- Należy przestrzegać zakresu temperatur roboczych urządzenia od - 30 °C do + 80 °C.
- Ustaw urządzenie w miejscu możliwie jak najbardziej chronionym przed czynnikami atmosferycznymi.
- Urządzenie należy solidnie przymocować do podłoża, aby zapobiec jego przewróceniu i przedostaniu się wilgoci z podłoża. W tym celu należy użyć dołączonych kołków rozporowych.
- Nie wolno modyfikować ani zmieniać urządzenia bez pisemnej zgody producenta. Niezastosowanie się do tego wymogu spowoduje unieważnienie wszystkich postanowień gwarancji.

DANE TECHNICZNE

OGÓLNE

Typ	Jednostka	Wartość
Model		ES3500
Wymiary	mm	355 x 245 x 1040
Waga	kg	35
Maks. długość bariery	mm	3500
Kolor bariery		Biało-czerwony
Kolor obudowy		Szary
Czas trwania ruchu	s	1,8 – 3
Temperatura pracy	°C	-30 – +80
Wilgotność powietrza	%	90
Opcja		Kontrola aplikacji

ELEKTRYKA

Typ	Jednostka	Wartość
Napięcie znamionowe	V	24
Napięcie sieciowe	V	230
Moc znamionowa	W	100
Klasa ochrony		IP54

PILOT ZDALNEGO STEROWANIA

Typ	Jednostka	Wartość
Zasięg	m	30
Częstotliwość	MHz	430,5

GŁÓWNE KOMPONENTY W SKRÓCIE

Nie.	Oznaczenie
1	Dziurka od klucza
2	Pokrywa obudowy
3	Ramię bariery
4	Ostrzeżenia i znaki bezpieczeństwa
5	Antena radiowa
6	Wał transmisyjny
7	Wał napędowy

Nie.	Oznaczenie
8	Czujnik krańcowy
9	Wał wyjściowy
10	Skrzynia biegów i silnik
11	Otwieranie
12	Stop
13	Zamykanie
14	Breloczek

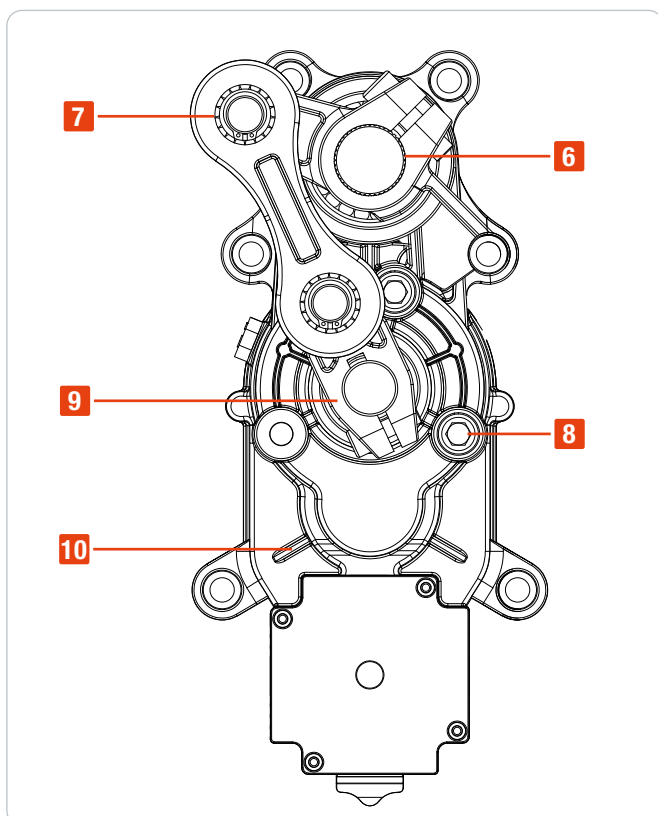
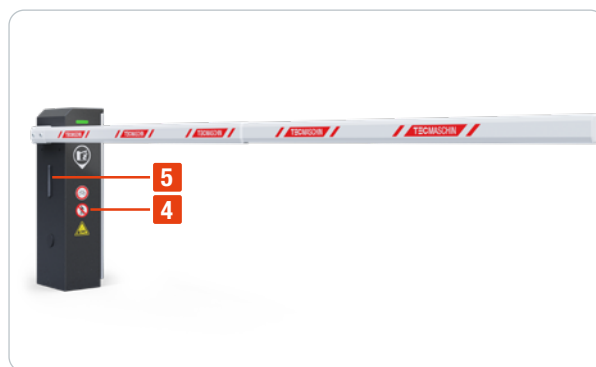

INSTRUKCJE MONTAŻU

PRZED MONTAŻEM

- Przed montażem należy sprawdzić wszystkie elementy pod kątem uszkodzeń transportowych i kompletności.
- Podłącz szlaban przed montażem i sprawdź kierunek obrotu, aby określić wyrównanie ramienia szlabanu i obudowy.
- Przed montażem należy sprawdzić powierzchnię.
- Musi to być równa, solidna powierzchnia.

1. Zamontuj obudowę w wybranym miejscu obok drogi lub ścieżki. W tym celu należy użyć dołączonych kotew.
2. Zmierz ramię bariery i wkręć dołączoną metalową śrubę samogwintującą w wywiercony otwór. W tym celu wymagany jest wkrętak akumulatorowy z końcówką Torx. Można również użyć wstępnie naciętego gwintu, jeśli ramię szlabanu jest całkowicie wysunięte.
3. Zamontuj ramię szlabanu do obudowy w sposób pokazany na ilustracji. W tym celu należy użyć dołączonych śrub z łbem sześciokątnym.

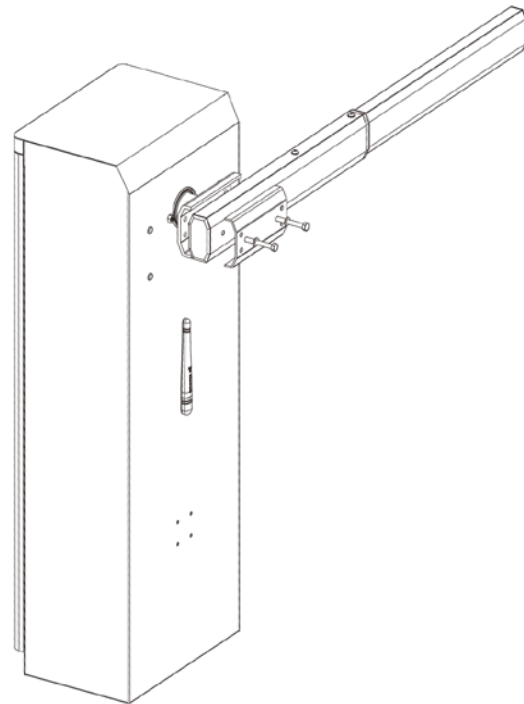

MONTAŻ CZUJNIKA PĘTLI DO OCHRONY PRZED ZDERZENIEM



Przed instalacją należy wyłączyć urządzenie i, jeśli to możliwe, odłączyć je od zasilania. Wszelkie modyfikacje elektryczne powinny być wykonywane wyłącznie przez wykwalifikowany personel.

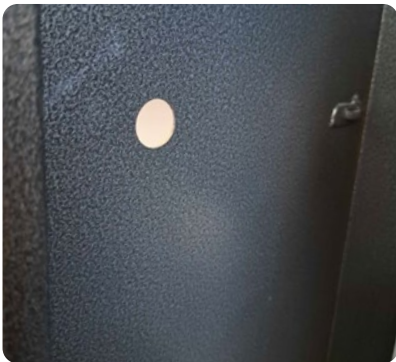

1. Przed instalacją należy wyłączyć urządzenie i, jeśli to możliwe, odłączyć je od zasilania. Wszelkie modyfikacje elektryczne powinny być wykonywane wyłącznie przez wykwalifikowany personel.



2. Odkręć całkowicie nakrętkę motylkową z czujnika pętli.
3. Przelóż kable od zewnątrz przez wyjęte wycięcie.
4. Ponownie dokręć nakrętkę motylkową od wewnątrz.



5. Podłącz kable w następujący sposób:
 - Czarny kabel zasilający do COM
 - Czerwony kabel zasilający do +24V
 - Pomarańczowy kabel sygnałowy do pętli
 - Niebieski kabel sygnałowy do GND (uziemiaenie)
6. Pozostałe kable należy bezpiecznie schować w obudowie.
7. Włącz ponownie szlaban i zamknij obudowę przed rozpoczęciem pracy.



Czujnik pętli zapewnia, że szlaban nie może zostać zamknięty, gdy znajduje się w pozycji otwartej, a w obszarze wykrywania czujnika pętli znajduje się obiekt (osoba lub pojazd).

MONTAŻ RAMIENIA SZLABANU LED

1. Zamontuj ramię szlabanu zgodnie z ilustracją na stronie 7 niniejszej instrukcji montażu.
2. Wsuń ramię teleskopowe w pierwszą część ramienia szlabanu na wymaganą długość. Zamocuj ramię teleskopowe w wybranej pozycji za pomocą samogwintującej śruby metalowej.



3. Podłącz przewód taśmy LED.

4. Skróć taśmę LED w oznaczonym miejscu. Następnie przyklej taśmę LED do ramienia teleskopowego.



5. Przytnij osłonę z tworzywa sztucznego do odpowiedniej długości, aby zamontować ją na ramieniu teleskopowym. Następnie nasuń osłonę z tworzywa sztucznego na ramię teleskopowe.

6. Zamknij ramię szlabanu końcówką.

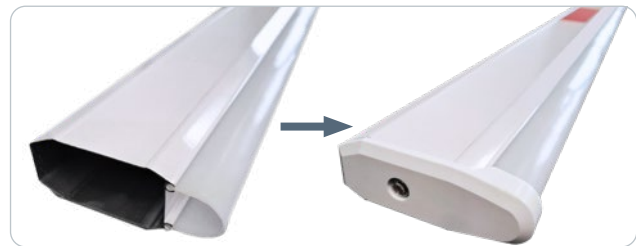

7. Podłącz przewody zgodnie z poniższym schematem:

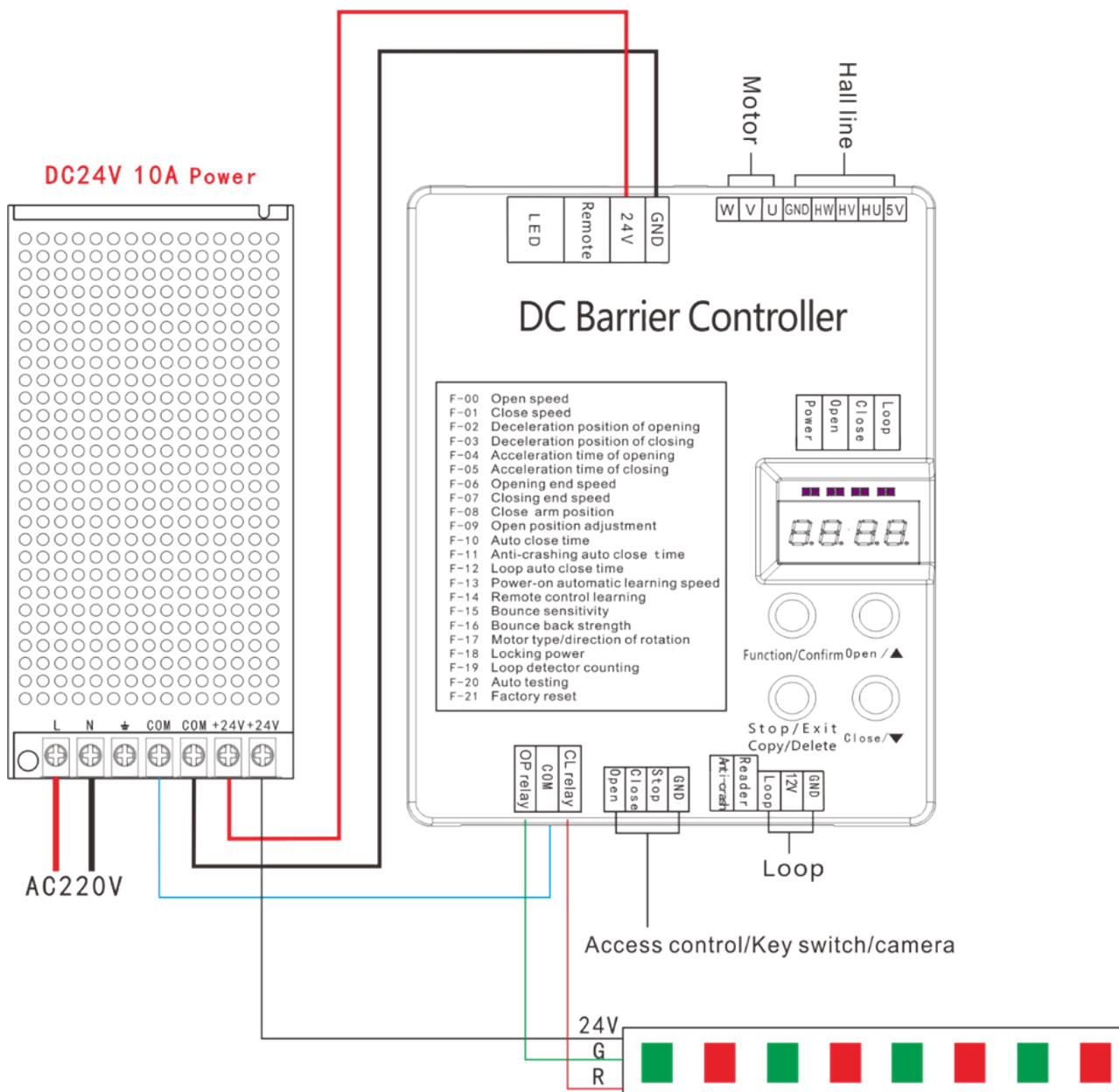

INSTRUKCJA OBSŁUGI

KONFIGUROWANIE KONTROLI APLIKACJI

1. Pobierz aplikację Tuya Smart.
2. Otwórz aplikację na smartfonie i zarejestruj się.
3. Aktywuj Bluetooth na swoim smartfonie.
4. Podłącz barierę elektryczną do źródła zasilania.
5. Otwórz przednią pokrywą bariery elektrycznej.
6. Naciśnij przycisk resetowania na przełączniku Tuya Smart-Switch przez 5 sekund. Urządzenie zacznie migać. Częstotliwość routera WLAN musi wynosić 2,4 GHz.
7. W aplikacji dotknij plusa w prawym górnym rogu, a następnie „Dodaj urządzenie”. Rozpocznie się wyszukiwanie przez Bluetooth. Dodaj urządzenie, które znajduje się w pobliżu. Urządzenie automatycznie sparuje się z siecią Wi-Fi, w której aktualnie się znajduje.
8. Naciśnij „Wszystko wyłączone” w prawym dolnym rogu, aby zresetować wszystkie ustawienia bariery.

PERSONALIZACJA W APLIKACJI

1. Naciśnij i przytrzymaj „Switch x”, aby zmienić nazwę odpowiedniej funkcji.
2. Naciśnij „Timer”, aby zaprogramować timery. W tym miejscu można zaprogramować czasy automatycznego otwierania i zamykania.



Po sparowaniu można sterować barierą elektryczną niezależnie od sieci WLAN, w której się znajdujemy.

PRZEKAZYWANIE PRAW DOSTĘPU ZA POŚREDNICTWEM APLIKACJI

1. Otwórz aplikację Tuya Smart na smartfonie lub tablecie.
2. Wybierz urządzenie w aplikacji.
3. Naciśnij ikonę opcji w prawym górnym rogu.
4. Naciśnij „Udostępnij urządzenie”.
5. Wybierz metodę udostępniania. Możesz udostępnić prawa dostępu za pośrednictwem wiadomości e-mail, konta lub łącza.
6. Drugie konto akceptuje udostępnianie.



Uprawnienia takie jak dodawanie lub usuwanie praw dostępu do urządzenia pozostają w gestii konta administratora.

USUWANIE PRAW DOSTĘPU ZA POMOCĄ APLIKACJI

1. Otwórz aplikację Tuya Smart na smartfonie lub tablecie.
2. Wybierz urządzenie w aplikacji.
3. Naciśnij ikonę opcji w prawym górnym rogu.
4. Naciśnij „Udostępnij urządzenie”.
5. Kliknij sześciokąt w prawym górnym rogu.
6. Kliknij konto, które chcesz usunąć.
7. Naciśnij „Zakończ udostępnianie” i potwierdź wpis.

CODZIENNE DZIAŁANIE

- Aby podjechać: Naciśnij przycisk, aby otworzyć wysięgnik szlabanu (11).
- Aby opuścić: Naciśnij przycisk, aby zamknąć wysięgnik szlabanu (13).
- W niebezpiecznych sytuacjach należy nacisnąć przycisk zatrzymania (12), aby zatrzymać wysięgnik szlabanu podczas ruchu.
- Następnie naciśnij przycisk otwierania (11) lub zamykania (13), aby przywrócić go do pozycji neutralnej.



Podczas podnoszenia lub opuszczania ramienia szlabanu należy obserwować droge ruchu. Jeśli na drodze ruchu znajdują się przedmioty, ludzie lub zwierzęta, nie wolno przesuwać ramienia szlabanu, ponieważ mogłyby to spowodować kolizję.

ILUSTRACJA OKABLOWANIA I MODUŁU STERUJĄCEGO

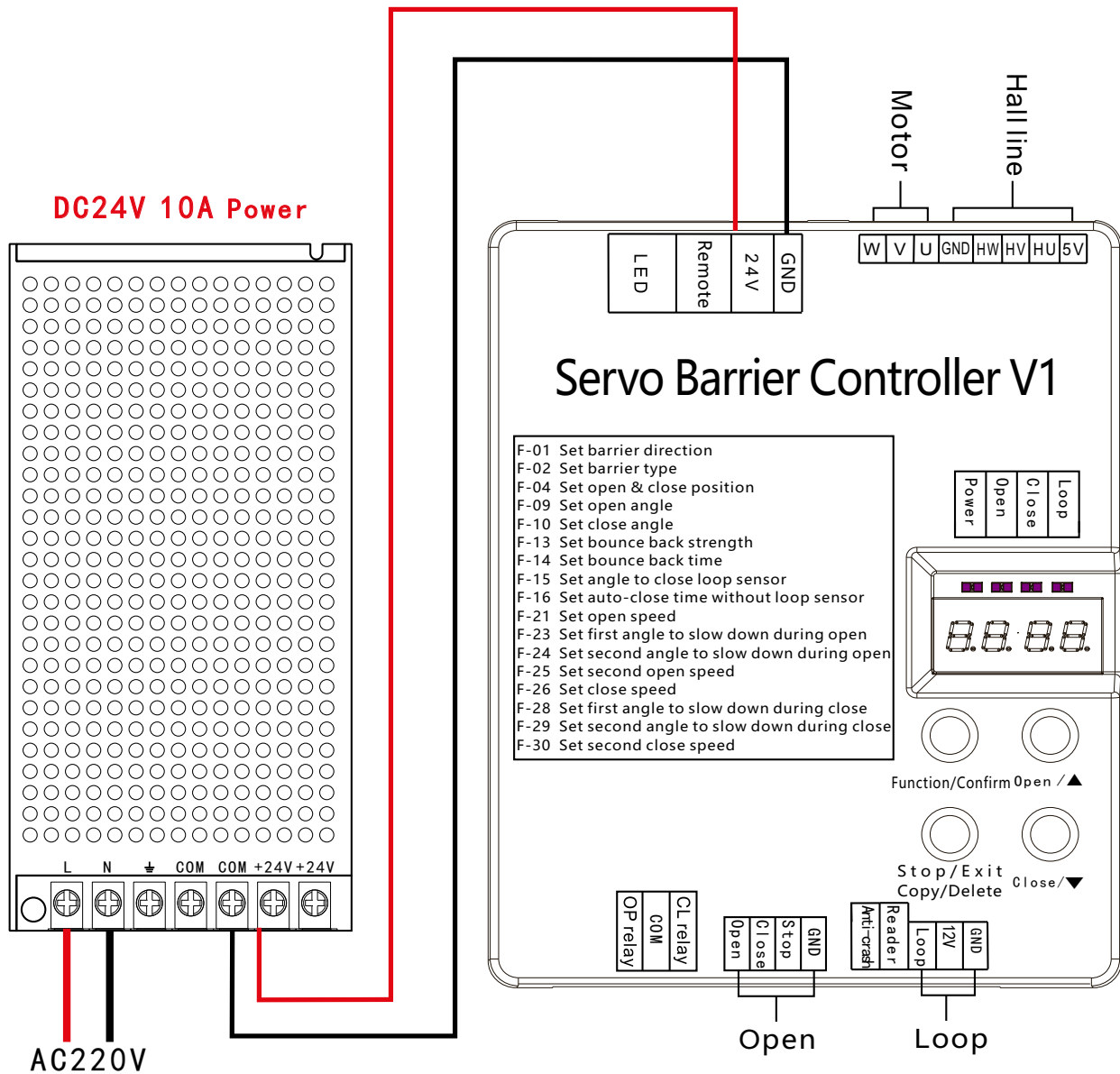

W przypadku awarii zasilania szlaban automatycznie powraca do pozycji otwartej. Nie należy zmieniać tego ustawienia fabrycznego, ponieważ jest to funkcja bezpieczeństwa.

ZMIANA USTAWIENÍ PARAMETRÓW



Regulacja ustawień parametrów jest rzadko konieczna. Należy je zmieniać tylko wtedy, gdy nie ma innego rozwiązania lub gdy urządzenie zostało wyregulowane. Ustawienia fabryczne są wystarczające dla większości zastosowań.

ZMIANA KIERUNKU OTWIERANIA BARIERY

- Naciśnij przycisk „Function / Save“ przez 3 sekundy, aby uzyskać dostęp do ustawień parametrów.
- Za pomocą przycisków „Open“ i „Close“ wybierz ustawienie F-01 i potwierdź wpis przyciskiem „Function / Save“.
- Zwiększ wartość za pomocą przycisku „Open“. Zmniejsz wartość za pomocą przycisku „Close“.
- Zmiana wartości powoduje zmianę przypisania przycisków na pilocie zdalnego sterowania. Wartość 01 obniża barierę po lewej stronie, a wartość 02 obniża ją po prawej stronie.
- Naciśnij przycisk „Confirm / Stop / Copy / Delete“, aby potwierdzić wpis.
- Naciśnij i przytrzymaj przez kilka sekund przycisk „Function / Save“, aby wyjść z menu.

ZMIANA POZYCJI ZAMYKANIA I OTWIERANIA

- Naciśnij przycisk „Function / Save“ przez 3 sekundy, aby uzyskać dostęp do ustawień parametrów.
- Za pomocą przycisków „Open“ i „Close“ wybierz ustawienie F-04 i potwierdź wpis przyciskiem „Function / Save“.
- Zwiększ wartość za pomocą przycisku „Open“. Zmniejsz wartość za pomocą przycisku „Close“.
- Ustaw wartość 01 i naciśnij przycisk „Function / Save“. Naciśnij „Open“, aby rozpocząć automatyczną kalibrację.
- Ustaw wartość 02 i naciśnij „Function / Save“. Naciśnij „Open“ i „Close“, aby ręcznie ustawić pozycję otwarcia.
- Ponownie naciśnij „Function / Save“, aby ręcznie ustawić pozycję zamknięcia w drugim kroku.
- Naciśnij przycisk „Confirm / Stop / Copy / Delete“, aby potwierdzić wpis.
- Naciśnij i przytrzymaj przez kilka sekund przycisk „Function / Save“, aby wyjść z menu.

ZMIANA KĄTA OTWARCIA

- Naciśnij przycisk „Function / Save“ przez 3 sekundy, aby uzyskać dostęp do ustawień parametrów.
- Za pomocą przycisków „Open“ i „Close“ wybierz ustawienie F-09 i potwierdź wpis przyciskiem „Function / Save“.
- Zwiększ wartość za pomocą przycisku „Open“. Zmniejsz wartość za pomocą przycisku „Close“.
- Im mniejsza ustawiona wartość, tym większy kąt między pozycją ramienia szlabanu a pozycją pionową podczas otwierania.
- Naciśnij przycisk „Confirm / Stop / Copy / Delete“, aby potwierdzić wprowadzenie.
- Naciśnij i przytrzymaj przez kilka sekund przycisk „Function / Save“, aby wyjść z menu.

ZMIANA SIŁY RESETOWANIA

- Naciśnij przycisk „Function / Save“ przez 3 sekundy, aby uzyskać dostęp do ustawień parametrów.
- Za pomocą przycisków „Open“ i „Close“ wybierz ustawienie F-13 i potwierdź wpis przyciskiem „Function / Save“.
- Zwiększ wartość za pomocą przycisku „Open“. Zmniejsz wartość za pomocą przycisku „Close“.
- Im mniejsza wartość, tym bardziej czuły reset przy uderzeniu.
- Naciśnij przycisk „Confirm / Stop / Copy / Delete“, aby potwierdzić wpis.
- Naciśnij i przytrzymaj przez kilka sekund przycisk „Function / Save“, aby wyjść z menu.

ZMIANA CZASU RESETOWANIA

- Naciśnij przycisk „Function / Save“ przez 3 sekundy, aby uzyskać dostęp do ustawień parametrów.
- Za pomocą przycisków „Open“ i „Close“ wybierz ustawienie F-14 i potwierdź wpis przyciskiem „Function / Save“.
- Zwiększ wartość za pomocą przycisku „Open“. Zmniejsz wartość za pomocą przycisku „Close“.
- Im wyższa ustawiona wartość, tym szybciej ramię bariery otwiera się po uderzeniu w przeszkodę.
- Naciśnij przycisk „Confirm / Stop / Copy / Delete“, aby potwierdzić wprowadzone dane.
- Naciśnij i przytrzymaj przez kilka sekund przycisk „Function / Save“, aby wyjść z menu.

ZMIANA CZASU AUTOMATYCZNEGO ZAMYKANIA

- Naciśnij przycisk „Function / Save“ przez 3 sekundy, aby uzyskać dostęp do ustawień parametrów.
- Użyj przycisków „Open“ i „Close“, aby wybrać ustawienie F-16 i potwierdź wpis przyciskiem „Function / Save“.
- Zwiększ wartość za pomocą przycisku „Open“. Zmniejsz wartość za pomocą przycisku „Close“.
- Im niższa ustawiona wartość, tym krótszy czas automatycznego zamykania. Jeśli wartość wynosi zero, szlaban pozostaje otwarty do momentu naciśnięcia przycisku zamykania (13).
- Naciśnij przycisk „Confirm / Stop / Copy / Delete“, aby potwierdzić wprowadzenie.
- Naciśnij i przytrzymaj przez kilka sekund przycisk „Function / Save“, aby wyjść z menu.

ZMIANA PRĘDKOŚCI OTWIERANIA

- Naciśnij przycisk „Function / Save“ przez 3 sekundy, aby uzyskać dostęp do ustawień parametrów.
- Za pomocą przycisków „Open“ i „Close“ wybierz ustawienie F-21 i potwierdź wpis przyciskiem „Function / Save“.
- Zwiększ wartość za pomocą przycisku „Open“. Zmniejsz wartość za pomocą przycisku „Close“.
- Im wyższa ustawiona wartość, tym szybciej otwiera się ramię bariery.
- Naciśnij przycisk „Confirm / Stop / Copy / Delete“, aby potwierdzić wprowadzenie.
- Naciśnij i przytrzymaj przez kilka sekund przycisk „Function / Save“, aby wyjść z menu.

ZMIANA POZYCJI HAMULCA PODCZAS OTWIERANIA

- Naciśnij przycisk „Function / Save“ przez 3 sekundy, aby uzyskać dostęp do ustawień parametrów.
- Za pomocą przycisków „Open“ i „Close“ wybierz ustawienie F-23 i potwierdź wpis przyciskiem „Function / Save“.
- Zwiększ wartość za pomocą przycisku „Open“. Zmniejsz wartość za pomocą przycisku „Close“.
- Im wyższa ustawiona wartość, tym krótszy dystans wolniejszej prędkości końcowej podczas otwierania.
- Naciśnij przycisk „Confirm / Stop / Copy / Delete“, aby potwierdzić wprowadzenie.
- Naciśnij i przytrzymaj przez kilka sekund przycisk „Function / Save“, aby wyjść z menu.

ZMIANA POZYCJI PRZYSPIESZENIA PODCZAS OTWIERANIA

- Naciśnij przycisk „Function / Save“ przez 3 sekundy, aby uzyskać dostęp do ustawień parametrów.
- Za pomocą przycisków „Open“ i „Close“ wybierz ustawienie F-24 i potwierdź wpis przyciskiem „Function / Save“.
- Zwiększ wartość za pomocą przycisku „Open“. Zmniejsz wartość za pomocą przycisku „Close“.
- Im wyższa ustawiona wartość, tym dłuższy dystans wolniejszego startu podczas otwierania.
- Naciśnij przycisk „Confirm / Stop / Copy / Delete“, aby potwierdzić wprowadzenie.
- Naciśnij i przytrzymaj przez kilka sekund przycisk „Function / Save“, aby wyjść z menu.

ZMIANA PRĘDKOŚCI KOŃCOWEJ PODCZAS OTWIERANIA RAMIENIA SZLABANU

- Naciśnij przycisk „Function / Save“ przez 3 sekundy, aby uzyskać dostęp do ustawień parametrów.
- Za pomocą przycisków „Open“ i „Close“ wybierz ustawienie F-25 i potwierdź wpis przyciskiem „Function / Save“.
- Zwiększ wartość za pomocą przycisku „Open“. Zmniejsz wartość za pomocą przycisku „Close“.
- Im wyższa ustawiona wartość, tym wyższa końcowa prędkość otwierania.
- Naciśnij przycisk „Confirm / Stop / Copy / Delete“, aby potwierdzić wprowadzenie.
- Naciśnij i przytrzymaj przez kilka sekund przycisk „Function / Save“, aby wyjść z menu.

ZMIANA PRĘDKOŚCI ZAMYKANIA

- Naciśnij przycisk „Function / Save“ przez 3 sekundy, aby uzyskać dostęp do ustawień parametrów.
- Za pomocą przycisków „Open“ i „Close“ wybierz ustawienie F-26 i potwierdź wpis przyciskiem „Function / Save“.
- Zwiększ wartość za pomocą przycisku „Open“. Zmniejsz wartość za pomocą przycisku „Close“.
- Im wyższa ustawiona wartość, tym szybciej zamyka się ramię bariery.
- Naciśnij przycisk „Confirm / Stop / Copy / Delete“, aby potwierdzić wprowadzenie.
- Naciśnij i przytrzymaj przez kilka sekund przycisk „Function / Save“, aby wyjść z menu.

ZMIANA POZYCJI HAMULCA PODCZAS ZAMYKANIA

- Naciśnij przycisk „Function / Save“ przez 3 sekundy, aby uzyskać dostęp do ustawień parametrów.
- Za pomocą przycisków „Open“ i „Close“ wybierz ustawienie F-28 i potwierdź wpis przyciskiem „Function / Save“.
- Zwiększ wartość za pomocą przycisku „Open“. Zmniejsz wartość za pomocą przycisku „Close“.
- Im wyższa ustawiona wartość, tym dłuższy dystans wolniejszej prędkości końcowej podczas zamykania.
- Naciśnij przycisk „Confirm / Stop / Copy / Delete“, aby potwierdzić wprowadzenie.
- Naciśnij i przytrzymaj przez kilka sekund przycisk „Function / Save“, aby wyjść z menu.

ZMIANA POZYCJI PRZYSPIESZENIA PODCZAS ZAMYKANIA

- Naciśnij przycisk „Function / Save“ przez 3 sekundy, aby uzyskać dostęp do ustawień parametrów.
- Za pomocą przycisków „Open“ i „Close“ wybierz ustawienie F-29 i potwierdź wpis przyciskiem „Function / Save“.
- Zwiększ wartość za pomocą przycisku „Open“. Zmniejsz wartość za pomocą przycisku „Close“.
- Im wyższa ustawiona wartość, tym dłuższy dystans wolniejszego startu podczas zamykania.
- Naciśnij przycisk „Confirm / Stop / Copy / Delete“, aby potwierdzić wprowadzenie.
- Naciśnij i przytrzymaj przez kilka sekund przycisk „Function / Save“, aby wyjść z menu.

ZMIANA PRĘDKOŚCI KOŃCOWEJ PODCZAS ZAMYKANIA WYSIĘGNIKA BARIERY

- Naciśnij przycisk „Function / Save“ przez 3 sekundy, aby uzyskać dostęp do ustawień parametrów.
- Za pomocą przycisków „Open“ i „Close“ wybierz ustawienie F-30 i potwierdź wpis przyciskiem „Function / Save“.
- Zwiększ wartość za pomocą przycisku „Open“. Zmniejsz wartość za pomocą przycisku „Close“.
- Im wyższa ustawiona wartość, tym wyższa końcowa prędkość zamykania.
- Naciśnij przycisk „Confirm / Stop / Copy / Delete“, aby potwierdzić wprowadzenie.
- Naciśnij i przytrzymaj przez kilka sekund przycisk „Function / Save“, aby wyjść z menu.

PODŁĄCZENIE DO PILOTA ZDALNEGO STEROWANIA

- Naciskaj przycisk „Copy“, aż na wyświetlaczu LED pojawi się 1.
- Naciśnij dowolny przycisk na pilocie zdalnego sterowania. Podłączenie zostało zakończone.
- Można to zrobić z dowolną liczbą pilotów. Standardowo na każdy szlaban elektryczny przypadają 2 piloty.
- Naciśnij przycisk „Function / Save“, aby wyjść z menu.

USUWANIE USTAWIENÍ PILOTA

- Naciskaj przycisk „Copy“ przez 5 sekund, aż na wyświetlaczu LED pojawi się 0000.
- Wszystkie piloty zostały usunięte.

ZMIANA KIERUNKU ZAMYKANIA SZLABANU



Czynność ta jest konieczna tylko wtedy, gdy szlaban ma się podnosić i opuszczać po drugiej stronie. Wykonanie tej czynności bez odwrócenia szlabanu może spowodować uszkodzenie szlabanu elektrycznego.

1. Odłącz barierę elektryczną od zasilania.
2. Zdemontować ramę szlabanu.
3. Otworzyć przednią pokrywę, aby uzyskać bezpośredni dostęp do silnika.
4. Odkręcić obie śruby z łbem sześciokątnym na wale przekładni (6). Potrzebny będzie klucz sześciokątny rozmiaru 8.
5. Obrócić ręcznie zawieszenie ramy szlabanu o 90°.
6. Ponownie dokręć wcześniej odkręcone śruby z łbem sześciokątnym.
7. Podłącz ponownie szafkę elektryczną do zasilania.
8. Zmień przypisanie przycisków na pilocie zdalnego sterowania. Szczegółowy opis znajduje się w punkcie „Zmiana kierunku otwierania bariery”.
9. Zamontuj belkę szlabanu zgodnie z opisem w instrukcji.

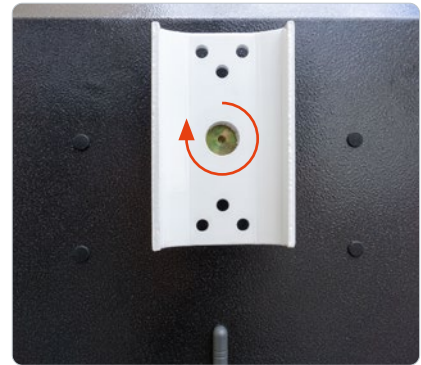

Aby zmienić kierunek obrotów silnika, a tym samym kierunek otwierania szlabanu, należy dokonać mechanicznej regulacji samego silnika. Czynności te powinny być wykonywane wyłącznie przez specjalistę.

USTAWIENIA FABRYCZNE KONTROLERA

Funkcja	Wartość	Opis	Ustawienie
F-01	01	Ustaw kierunek bariery	01 → Lewo 02 → Prawo
F-02	00	Ustawienie typu bariery	01 → Bezszcotkowy silnik prądu stałego
F-03	41	Ustawianie typu silnika	00 → Silnik obraca się zgodnie z ruchem wskazówek zegara 01 → Silnik obraca się w kierunku przeciwnym do ruchu wskazówek zegara
F-04	33	Ustawianie pozycji otwierania i zamykania	00 → Automatyczne uczenie się pozycji otwierania 01 → Automatyczne uczenie się pozycji zamykania 02 → Ręczna regulacja położenia
F-05	00	Wartość dopuszczalna do precyzyjnego dostrojenia	Wartość dopuszczalna do precyzyjnego dostrojenia
F-06	00	Nie przypisano	
F-07	00	Tryb wyjścia przełącznikowego	00 → HL Wyjściowy sygnał świetlny 01 → HL Wyjście lokalnego sygnału wejściowego 02 → L Poziom na miejscu Sygnał 03 → H Wyjście alarmowe
F-08	00	Tryb testowy	00 → Tryb normalny 01 - 08 → Automatyczny interwał testowy Parametry wyświetlacza Wyłącz i wyjdź. Zapisz parametry Wyłącz pamięć. Interwał testu odpowiada 1 - 8 s. 09 → Test krzyżowy 45° i 90°
F-09	90	Ustawienie kąta otwarcia	00 - 99 stopni
F-10	30	Ustawienie kąta zamknięcia	00 → 30 - 6° do 0° 30 → 99 0° do 13,6°
F-11	00	Określanie pozycji 0	00 → Ręczne znalezienie pozycji 0° 01 → Automatyczne określanie pozycji 0
F-12	05	Prąd bariery blokującej	00 → Funkcja blokowania wyłączona 00 - 20 Prąd blokowania „10 - 15” jest zalecane
F-13	70	Ustawianie siły resetowania	00 - 99 → Prąd odbijający się od rezystora
F-14	09	Ustawianie czasu resetowania	00 - 99 Czas resetowania

Funkcja	Wartość	Opis	Ustawienie
F-15	20	Ustawianie kąta zamknięcia czujnika pętli	00 - 99 → 0 - 99°
F-16	00	Ustawianie czasu automatycznego zamykania	00 → Funkcja wyłączona 01 - 99 → Opóźnienie 1 - 99 s do zamknięcia
F-17	20	Kąt osłony podczas otwierania	Resetowanie kąta osłony podczas otwierania
F-18	20	Kąt osłony podczas zamykania	Resetowanie kąta osłony podczas zamykania
F-19	55	Sterowanie oświetleniem	Sterowanie oświetleniem
F-20	10	Prędkość uruchamiania silnika	
F-21	80	Ustawiona prędkość otwierania	
F-22	20 (0.1 s)	Czas przyspieszania podczas otwierania	
F-23	50	Ustawianie pierwszego kąta hamowania podczas otwierania	
F-24	00	Ustawianie drugiego kąta hamowania podczas otwierania	
F-25	01	Ustawianie drugiej prędkości otwierania	
F-26	80	Ustawianie prędkości zamykania	
F-27	20 (0.1 s)	Czas przyspieszania podczas zamykania	
F-28	50	Ustawianie pierwszego kąta hamowania podczas zamykania	
F-29	00	Ustawianie drugiego kąta hamowania podczas zamykania	
F-30	01	Ustawianie drugiej prędkości zamykania	
F-31	00	Minimalna prędkość podczas otwierania	
F-32	00	Minimalna prędkość podczas zamykania bramy	
F-33	95	Maksymalna dopuszczalna prędkość	
F-34	42	Prędkość nominalna silnika	
F-35	10	Prędkość inicjalizacji	
F-36	30	Prędkość otwierania w przypadku awarii zasilania	
F-40	00	Kierunek pętli zwalniania	00 - 99 s opóźnienie prowadzenia pętli czas zamykania 0 → Funkcja wyłączona 1 → Funkcja otwierania
F-41	00	Tryb normalnie otwarty	Czwarty przycisk na pilocie zdalnego sterowania. Naciśnij i przytrzymaj przycisk zatrzymania przez 5 sekund
F-99	XX	Ustawienia fabryczne	XX Wersja oprogramowania wyświetlacza 00 → Przywracanie ustawień fabrycznych



Jeśli nie można ustalić przyczyny usterki, należy całkowicie zresetować urządzenie do ustawień fabrycznych.

LISTA KONTROLNA KONSERWACJI / INSPEKCJI

		Interwał		
		Miesięcznie	Co pół roku	Rocznie
1	Czyszczenie obudowy	•		
2	Czyszczenie ramienia szlabanu	•		
3	Wyczyścić wnętrze obudowy i sprawdzić, czy nie ma uszkodzeń / rdzy	•		
4	Sprawdzić okablowanie		•	
5	Sprawdzić płytę główną		•	
6	Sprawdzić mechanikę		•	
7	Sprawdzić ramię szlabanu pod kątem uszkodzeń		•	
8	Sprawdzenie przez elektryka			•

ROZWIĄZYWANIE PROBLEMÓW

Problem	Powód	Rozwiązanie
Bariera chwieje się, gdy znajduje się w pozycji otwartej lub zamkniętej	Poluzowane śruby	Otwórz obudowę i sprawdź śruby. Dokręć poluzowane śruby
	Sprężyna jest zbyt luźna, zbyt napięta lub pęknięta	Prawidłowo wyreguluj sprężynę lub wymień ją
Bariera nie porusza się lub zatrzymuje się w niewłaściwym położeniu	Silnik jest przegrzany	Ustaw barierę w miejscu, w którym nie występuje ekstremalne ciepło. Jeśli temperatura jest zbyt wysoka, silnik przechodzi w tryb ochrony przed przegrzaniem
	Płyta główna została uszkodzona	Wymień płytę główną
	Bariera uderzyła w przeszkodę, powodując ruch punktu końcowego	Przeprowadzić reset. Patrz rozdział Instrukcja obsługi
Bariera otwiera się lub zamyka automatycznie	Poluzowały się kable łączące czujnik punktu końcowego z jednostką sterującą	Sprawdź okablowanie i przywróć połączenia
	Zwarcie	Zlecić sprawdzenie okablowania elektrykowi
	Płyta główna została uszkodzona	Wymień płytę główną
	Magnes czujnika punktu końcowego nie znajduje się w prawidłowej pozycji	Wyregulować położenie magnesu
Pilot zdalnego sterowania nie działa	Bateria pilota nie jest naładowana	Wymień baterie
	Pilot zdalnego sterowania został uszkodzony	Wymień pilota zdalnego sterowania
Wyświetlacz pokazuje błąd E-07	Wybrano nieprawidłowy typ silnika	Ustaw prawidłowy typ silnika
	Niestabilne połączenie zasilania	Sprawdź połączenie zasilania
	Okablowanie silnika poluzowało się	Sprawdź okablowanie silnika i podłącz je prawidłowo

KODY BŁĘDÓW

Kody błędów	Opis	Rozwiązanie
E1	Błąd silnika	1. Sprawdź przewód UWW silnika 2. Sprawdź przewód Halla HU HV silnika 3. Wymień uszkodzony silnik
E2	Błąd enkodera	
E4	Błąd zbyt niskiego napięcia	Wymień zasilacz wysokiego napięcia
E5	Błąd przetężenia	Uszkodzone koło zębate

SERWIS & KONTAKT

Skontaktuj się z naszymi ekspertami ds. produktów i znajdź pomoc i rozwiązania dla swojego produktu. Znajdź wszystkie informacje kontaktowe wymienione według kraju i języka: www.topregal.com/pl/service

Odpowiedzialny za treść:
TOPREGAL GmbH
Industriestraße 3
70794 Filderstadt
GERMANY
www.topregal.com

Deklaracja zgodności WE

Producent

TOPREGAL GmbH
Industriestrasse 3
70794 Filderstadt
Niemcy

niniejszym oświadcza, że poniższy produkt

Oznaczenie produktu:

Typ:

TecMaschin
Automatyczny szlaban elektryczny

ES3500

Numer seryjny:

ES3500-100000000 – ES3500-9999999999

wszystkie odpowiednie przepisy stosowanego ustawodawstwa (zwanego dalej „ustawodawstwem“) w tym wszelkie zmiany mające zastosowanie w momencie składania oświadczenia – są zgodne. Producent jest odpowiedzialny za wydanie niniejszej deklaracji zgodności. Niniejsza deklaracja odnosi się tylko do maszyny w stanie, w jakim została wprowadzona do użytku; wszystkie dodane później części i / lub ingerencja użytkownika nie będzie brana pod uwagę i uwzględniana.

Jest zgodny z przepisami następujących dyrektyw europejskich:

2014/30/UE Kompatybilność elektromagnetyczna (EMC)

Zgodne z postanowieniami poniższych norm:

EN 55032
EN 55024
EN 61000-3-2
EN 61000-3-3

Nazwisko i adres osoby upoważnionej, do sporządzenia dokumentacji technicznej:

TOPREGAL GmbH
Industriestrasse 3
70794 Filderstadt
Niemcy

Miejsce: Filderstadt
Data: 21.12.2022



Juergen Effner
Chief Executive Officer

TOPREGAL

TOPREGAL

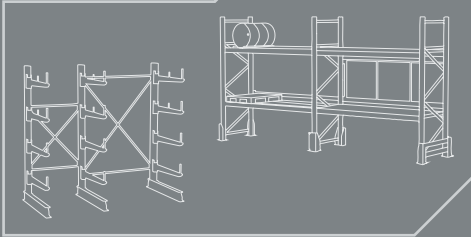

SolidHub



WIPEKET

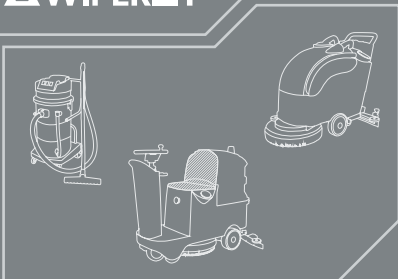

TECMASCHIN

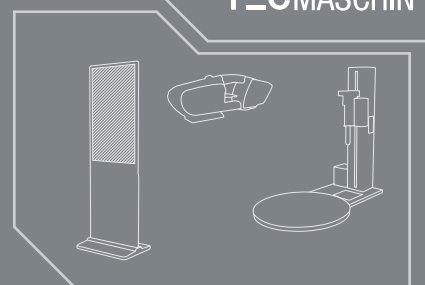

SOLOPORT

