

LI-ION ELEKTRO-GABELSTAPLER GSE15/5

MERKMALE

- Garantierte Ersatzteilversorgung und Kundenservice
- Lädt an üblichen 230 V-Haushaltssteckdosen, ganz ohne Starkstrom
- Schnelle Unterstützung bei Warenlagerung und LKW-Entladung
- Hohe Energieeffizienz durch realen Energieverbrauch von 4,08 kW
- Elektrischer Seitenhub für schnelles und effizientes Arbeiten aus der Fahrerkabine
- Schnelles Laden, hohe Energiedichte mit innovativen Li-Ion Akkus
- Ergonomische Haltegriffe, verstellbarer Sitz, gut platzierte Stufen
- Triplex-Hubmast ermöglicht stufenloses Anheben der Gabel



ALLGEMEINE

Typ	Einheit	Wert
Marke		SolidHub
Modell		GSE15/5
Breite	mm	1.170
Tiefe	mm	3.470
Höhe	mm	2.190 - 5.835
Gewicht	kg	3.006
Max. Belastung	kg	1.500
Traglast auf max. Höhe	kg	1.250
Netzspannung	V	230
Einsatzbereich		Innen- / Außenbereich

ABMESSUNGEN

Typ	Einheit	Wert
Höhe des Mastes, abgesenkt	mm	2.190
Höhe des Mastes, ausgefahren	mm	5.835
Höhe Schutzdach	mm	2.050
ISO Aufhängungsmaß		2328 2A
Gabelbreite	mm	100
Gabellänge	mm	1.150
Gabelhöhe	mm	40
Freie Hubhöhe	mm	1.550
Länge bis zur Gabelfläche	mm	2.320
Seitliche Gabelverstellung	mm	200
Bodenfreiheit	mm	110
Abstand zwischen Mast und Boden	mm	110
Freiraum zwischen Radstand-Mitte und Boden (belastet)	mm	206
Achsmitte bis zur Gabelstirnseite	mm	480
Hubbereich	mm	40 - 4.800
Lastschwerpunkt	mm	500
Gangbreite mit Palette 1000 x 1200 quer zu den Gabeln	mm	3.780
Gangbreite mit Palette 800 x 1200 quer zu den Gabeln	mm	3.580
Neigungswinkel Mast (nach vorne)	°	6
Neigungswinkel Mast (nach hinten)	°	6
Sitzhöhe	mm	1.125
Höhe Anhängbolzen	mm	250
Wenderadius	mm	1.955

MATERIAL

Typ	Einheit	Wert
Oberfläche		Lackiert

UMGEBUNGSFAKTOR

Typ	Einheit	Wert
Schutzklasse		IPx4
Arbeitstemperatur	°C	-10 - 45

BATTERIE

Typ	Einheit	Wert
Batterie		Li-Ion
Anzahl Batterien		1
Nennspannung	V	80
Nennkapazität	Ah	150
Akkulaufzeit	h	3 - 4
Ladezeit	h	3 - 4
Ladestrom	A	35
Ladespannung	V	80

STEUERUNG

Typ	Einheit	Wert
Lenkungsart		Elektrische Servolenkung
Steuermodus Antriebsmotor		MOSFET / AC
Steuermodus Hubmotor		MOSFET / AC
Steuerung		MOSFET / AC
Fahrmodus		Sitzend

LEISTUNG

Typ	Einheit	Wert
Tatsächlicher Energieverbrauch	kW	4,08
Leistung Antriebsmotor (AC)	kW	8
Leistung des Hubmotors (AC) - S3 15 %	kW	10,6
Absenkgeschwindigkeit beladen	mm/s	400
Absenkgeschwindigkeit unbeladen	mm/s	400
Hubgeschwindigkeit beladen	mm/s	290
Hubgeschwindigkeit unbeladen	mm/s	400
Min. Geschwindigkeit	km/h	12
Betriebsbremse		Hydraulisch
Feststellbremse		Mechanisch
Geschwindigkeit	km/h	13
Steigfähigkeit	%	15 - 23

REIFEN & ROLLEN

Typ	Einheit	Wert
Anzahl Achsen		2
Bereifung		Pneumatisch
Reifen (vorne)		6.50-10
Reifen (hinten)		5.00-8
Anzahl Reifen hinten		2
Anzahl Reifen vorne		2
Reifenanzahl		4
Radabstand vorne	mm	950
Radabstand hinten	mm	950
Radstand	mm	1.400

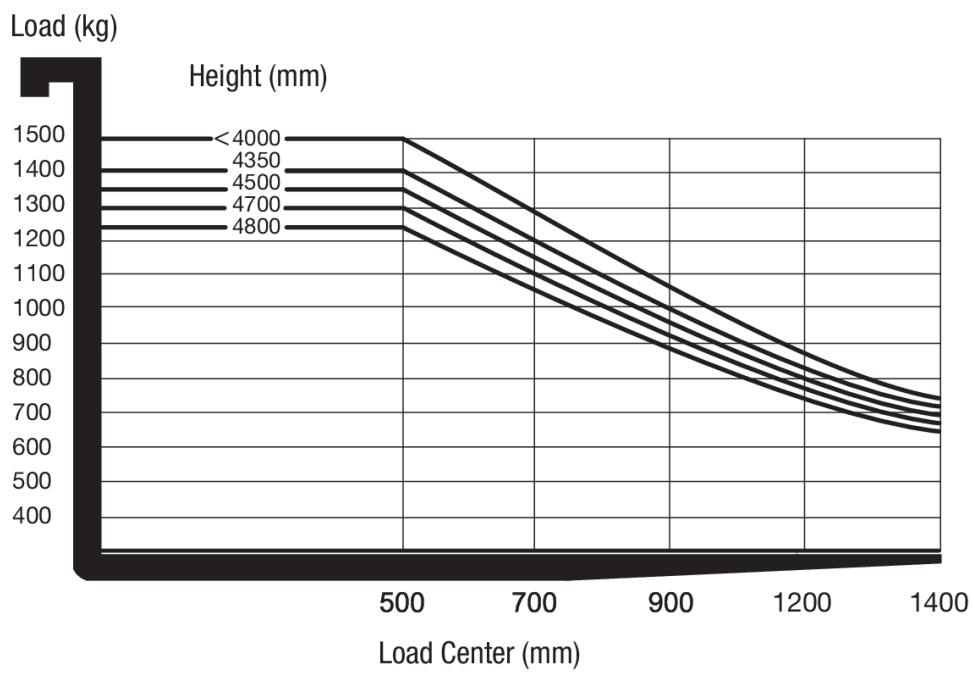
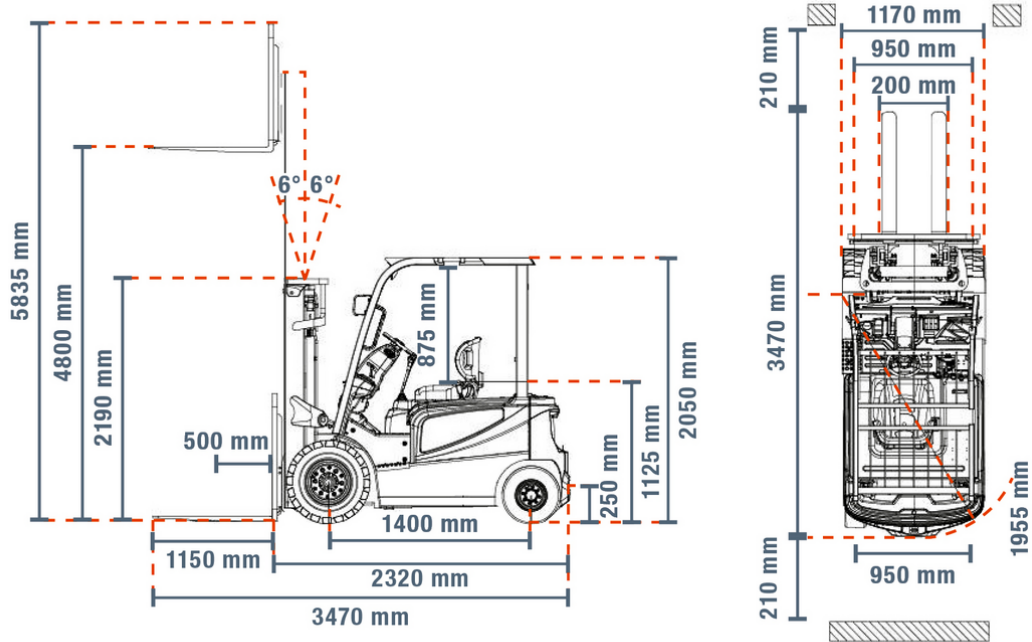

LI-ION CHARIOT ÉLÉVATEUR ÉLECTRIQUE GSE15/5

CARACTÉRISTIQUES

- Approvisionnement garanti en pièces de rechange et service après-vente
- Se recharge sur n'importe quelle prise de courant domestique, sans courant fort
- Assistance rapide pour le stockage des marchandises et le déchargement des camions
- Haute efficacité énergétique grâce à une consommation réelle d'énergie de 4,08 kW
- Course latérale électrique pour un travail rapide et efficace depuis la cabine du conducteur
- Charge rapide, haute densité énergétique grâce à des batteries Li-Ion innovantes
- Poignées ergonomiques, siège réglable, marchepieds bien placés
- Le mât de levage Triplex permet un levage continu de la fourche



GÉNÉRALITÉS

Type	Unité	Valeur
Marque		SolidHub
Modèle		GSE15/5
Largeur	mm	1.170
Profondeur	mm	3.470
Hauteur	mm	2.190 - 5.835
Poids	kg	3.006
Charge maximale	kg	1.500
Capacité de charge à hauteur maximale	kg	1.250
Tension du réseau	V	230
Domaine d'utilisation		Intérieur / Extérieur

DIMENSIONS

Type	Unité	Valeur
Hauteur du mât, abaissé	mm	2.190
Hauteur du mât, déployé	mm	5.835
Hauteur du toit de protection	mm	2.050
Cote de suspension ISO		2328 2A
Largeur de fourche	mm	100
Longueur de fourche	mm	1.150
Hauteur des fourches	mm	40
Hauteur de levage libre	mm	1.550
Longueur jusqu'à la surface de la fourche	mm	2.320
Réglage latéral des fourches	mm	200
Dégagement au sol	mm	110
Distance entre le mât et le sol	mm	110
Espace libre entre le centre de l'empattement et le sol (en charge)	mm	206
Centre de l'essieu jusqu'à la face de la fourche	mm	480
Hauteur de levage max.	mm	40 - 4.800
Centre de gravité de la charge	mm	500
Largeur d'allée avec palette 1000 x 1200 en travers des fourches	mm	3.780
Largeur d'allée avec palette 800 x 1200 perpendiculairement aux fourches	mm	3.580
Angle d'inclinaison du mât (vers l'avant)	°	6
Angle d'inclinaison du mât (vers l'arrière)	°	6
Hauteur d'assise	mm	1.125
Hauteur du boulon d'attelage	mm	250
Rayon de braquage	mm	1.955

MATÉRIAUX

Type	Unité	Valeur
Surface		Peint

FACTEUR ENVIRONNEMENTAL

Type	Unité	Valeur
Classe de protection		IPx4
Température de travail	°C	-10 - 45

BATTERIE

Type	Unité	Valeur
Batterie		Li-Ion
Nombre de piles		1
Tension nominale	V	80
Capacité nominale	Ah	150
Autonomie de la batterie	h	3 - 4
Durée de charge	h	3 - 4
Courant de charge	A	35
Tension de charge	V	80

COMMANDE

Type	Unité	Valeur
Type de direction		Direction assistée électrique
Mode de commande du moteur d'entraînement		MOSFET / AC
Mode de commande du moteur de levage		MOSFET / AC
Commande		MOSFET / AC
Mode de conduite		Assis

PUISSANCE

Type	Unité	Valeur
Consommation réelle d'énergie	kW	4,08
Puissance du moteur d'entraînement (AC)	kW	8
Puissance du moteur de levage (CA) - S3 15 %	kW	10,6
Vitesse d'abaissement en charge	mm/s	400
Vitesse d'abaissement à vide	mm/s	400
Vitesse de levage en charge	mm/s	290
Vitesse de levage à vide	mm/s	400
Vitesse min.	km/h	12
Frein de service		Hydraulique
Frein de stationnement		Mécanique
Vitesse	km/h	13
Capacité d'ascension	%	15 - 23

PNEUS ET ROULETTES

Type	Unité	Valeur
Nombre d'axes		2
Pneus		Pneumatique
Pneus (avant)		6.50-10
Pneus (arrière)		5.00-8
Nombre de pneus arrière		2
Nombre de pneus avant		2
Nombre de pneus		4
Distance entre les roues à l'avant	mm	950
Distance entre les roues à l'arrière	mm	950
Empattement	mm	1.400

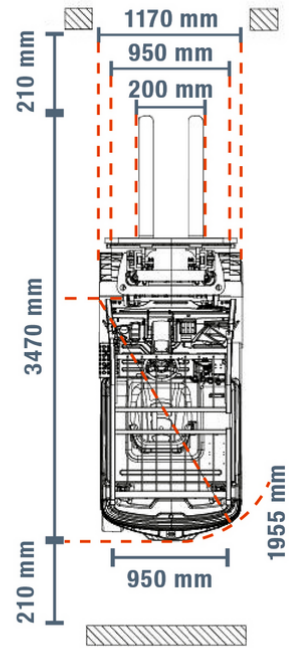
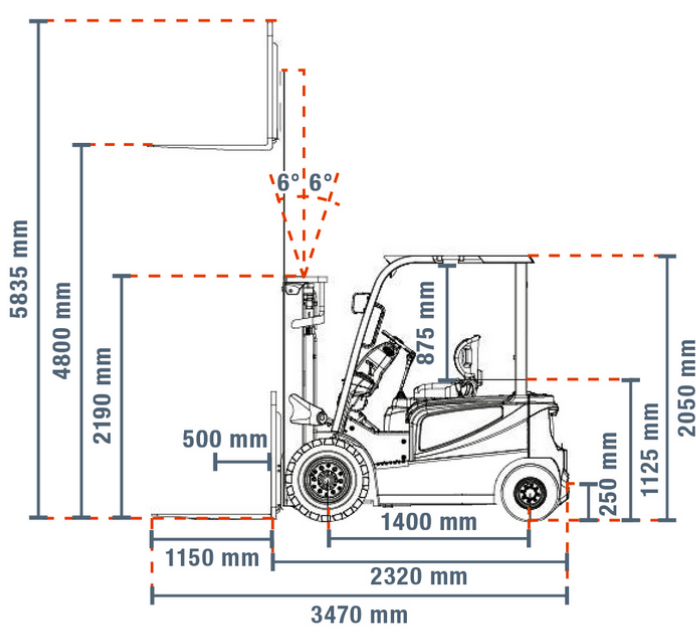

Load (kg)

Height (mm)

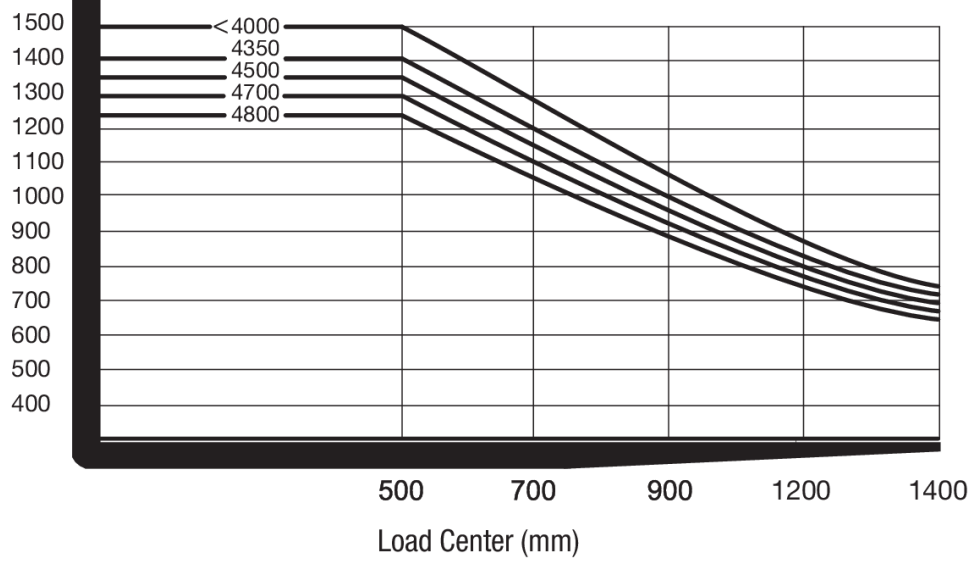

LI-ION ELECTRIC FORKLIFT TRUCK GSE15/5

CHARACTERISTICS

- Guaranteed spare parts supply and customer service
- Can be plugged into a standard 230 V socket, no need for high-voltage power
- Quick assistance with storage and truck unloading
- High energy efficiency thanks to real energy consumption of 4,08 kW
- Electric side lift for quick and efficient work from the driver's cab
- Fast charging, high energy density with innovative Li-Ion batteries
- Ergonomic handles, adjustable seat, well-placed steps
- Triplex lift mast allows stepless lifting of the fork



GENERAL

Type	Unit	Value
Brand		SolidHub
Model		GSE15/5
Width	mm	1.170
Depth	mm	3.470
Height	mm	2.190 - 5.835
Weight	kg	3.006
Maximum load	kg	1.500
Load capacity at max. height	kg	1.250
Mains voltage	V	230
Range of application		Indoor / Outdoor

DIMENSIONS

Type	Unit	Value
Height of the mast, lowered	mm	2.190
Height of the mast, extended	mm	5.835
Canopy height	mm	2.050
ISO suspension dimension		2328 2A
Fork width	mm	100
Fork length	mm	1.150
Fork height	mm	40
Free lifting height	mm	1.550
Length to fork surface	mm	2.320
Lateral fork adjustment	mm	200
Ground clearance	mm	110
Distance between mast and ground	mm	110
Clearance between wheel-base center and floor (loaded)	mm	206
Axle centre to the front of the fork	mm	480
Lifting height	mm	40 - 4.800
Load centre of gravity	mm	500
Aisle width with pallet 1000 x 1200 across the forks	mm	3.780
Aisle width with pallet 800 x 1200 transverse to the forks	mm	3.580
Mast tilt angle (to the front)	°	6
Mast tilt angle (to the rear)	°	6
Seat height	mm	1.125
Height of trailer hitch	mm	250
Turning radius	mm	1.955

MATERIALS

Type	Unit	Value
Surface		Painted

AMBIENT FACTOR

Type	Unit	Value
Protection class		IPx4
Working temperature	°C	-10 - 45

BATTERY

Type	Unit	Value
Battery		Li-Ion
Number of batteries		1
Nominal voltage	V	80
Nominal capacity	Ah	150
Battery life	h	3 - 4
Charging time	h	3 - 4
Charging current	A	35
Charging voltage	V	80

CONTROL

Type	Unit	Value
Steering mode		Electric power steering
Drive motor control mode		MOSFET / AC
Control mode hoist motor		MOSFET / AC
Control		MOSFET / AC
Driving mode		Sitting

POWER

Type	Unit	Value
Actual energy consumption	kW	4,08
Drive motor power (AC)	kW	8
Lifting motor power (AC) - S3 15%	kW	10,6
Lowering speed loaded	mm/s	400
Lowering speed unloaded	mm/s	400
Lifting speed loaded	mm/s	290
Lifting speed unloaded	mm/s	400
Min. speed	km/h	12
Service brake		Hydraulic
Parking brake		Mechanical
Speed	km/h	13
Gradeability	%	15 - 23

TIRES & CASTERS

Type	Unit	Value
Number of axles		2
Tyres		Pneumatic
Tires (front)		6.50-10
Tires (rear)		5.00-8
Number of rear tyres		2
Number of front tyres		2
Number of tyres		4
Front wheelbase	mm	950
Rear wheelbase	mm	950
Wheelbase	mm	1.400

