



BETRIEBSANLEITUNG INSTRUCTIONS MANUAL INSTRUCTIONS DE SERVICE

Digitaler Kundenstopper
Digital advertising display
Totem publicitaire

DAS-LED43



Bitte lesen Sie vor der Verwendung des Produktes unbedingt dieses Handbuch und folgen den darin enthaltenen Anweisungen!

Please read this manual before using the product and follow the instructions it contains!

Veuillez lire ce manuel avant d'utiliser le produit et suivre les instructions qu'il contient!

ALLGEMEIN

Vorwort	3
Sicherheitshinweise	3
Technische Daten	4
Hauptkomponenten im Überblick	5
Bedienungsanleitung	6

DE

EN

FR

WARTUNG

Regelmäßige Inspektion	9
Problembehandlung	9
Service & Kontakt	9
EU-Konformitätserklärung	10

VORWORT

Herzlichen Glückwunsch zum Kauf Ihres neuen Kundenstoppers DAS-LED43. Dieser digitale Aufsteller wurde aus hochwertigen Materialien, speziell für einen dauerhaften und zuverlässigen Einsatz, gefertigt. Zu Ihrer eigenen Sicherheit und zum korrekten Betrieb des Kundenstoppers lesen und beachten Sie unbedingt vor Inbetriebnahme diese Bedienungsanleitung.

Heben Sie diese Betriebsanleitung auf. Prüfen Sie den DAS-LED43 auf Transportschäden. Schadhafte Digitalanzeigen dürfen nicht in Gebrauch genommen werden.

Der digitale Kundenstopper dient zum kundenwirksamen Darstellen von Werbung. Bei unsachgemäßer Handhabung kann es zu Verletzungen oder Schäden an dem Gerät kommen. Jedwede Haftung für Schäden die sich aus der zweckentfremdeten Nutzung des DAS-LED43, oder der Missachtung von Vorgaben und Verhaltensregeln dieser Bedienungsanleitung ergeben ist ausgeschlossen. Die Sicherstellung der korrekten Verwendung durch geschultes und autorisiertes Personal obliegt dem Betreibenden.

SICHERHEITSHINWEISE

- Verwenden und lagern Sie das Gerät nicht in feuchter Umgebung. Achten Sie darauf, dass die Umgebungstemperatur zwischen -10 °C - $+40\text{ °C}$ liegt.
- Der digitale Kundenstopper ist nur für die Nutzung in Innenbereichen geeignet. Nutzen Sie ihn nicht in der Nähe von Wasser.
- Achten Sie darauf, dass der Untergrund ebenerdig ist.
- Passen Sie beim Auf- und Zuklappen auf Ihre Finger auf. Es herrscht Quetschgefahr.
- Schalten Sie die Stromzufuhr aus und ziehen Sie den Stecker, bevor Sie das Display reinigen. Sprühen Sie Reinigungslösung auf ein Mikrofasertuch, um das Gerät zu reinigen. Sprühen Sie nie direkt Reinigungsmittel auf das Gerät.
- Blockieren Sie nicht die Lüftungsschlitze und stellen Sie das Gerät nicht in der Nähe einer Wärmequelle oder anderen Geräten auf, die die Belüftung beeinträchtigen könnten.
- Führen Sie keine eigenständigen Reparaturarbeiten durch. Melden Sie sich bei Problemen bei unserem Kundenservice.
- Benutzen Sie das Gerät mit einer stabilen Stromversorgung. Verwenden Sie nur das mit dem Gerät gelieferte Netzkabel.
- Überlastete Netzsteckdosen und Verlängerungskabel stellen eine Gefahrenquelle dar. Dies gilt auch für beschädigte Netzkabel und Stecker. Daraus kann die Gefahr eines elektrischen Schlags oder Kabelbrands resultieren.
- Lassen Sie keine Gegenstände auf das Gerät fallen.
- Setzen Sie das Gerät keinen Erschütterungen aus.
- Trennen Sie das Gerät vom Strom, wenn Sie es nicht verwenden. Lassen Sie das Display niemals eingeschaltet, wenn Sie die Räumlichkeiten verlassen.
- Berühren Sie während eines Gewitters niemals das Netzkabel. Es besteht eine hohe Stromschlaggefahr.
- Nicht durch den Hersteller genehmigte Modifikationen und Veränderungen an dem Gerät führen zum Ausschluss der Gewährleistung.



Das digitale Werbedisplay DAS-LED43 erfüllt die Brandschutzvorgaben laut UL94-V0.
Das metallische Gehäuse ist laut Norm nicht brennbar.

TECHNISCHE DATEN

ALLGEMEIN

Typ	Einheit	Wert
Modell		DAS-LED43
Farbe		Schwarz
Maße (B x T x H)	mm	603 x 88 x 1760
Maße aufgestellt	mm	603 x 655 x 1660
Gewicht	kg	22
Betriebssystem		Android 13
Einsatzbereich		Innen
Nutzungsdauer	h/d	24/7
Lautsprecher		2 x 5 W Stereo
Anschlüsse / Schnittstellen		USB / LAN / Klinke / WIFI / HDMI
Stromverbrauch (an)	W	≤ 80
Stromverbrauch (standby)	W	≤ 4
Stromversorgung	V	230

DISPLAY

Typ	Einheit	Wert
Bildschirmmodell		Patentiertes LED-Modul + Konstantstromkomponenten
Material		ESD-Glas
Bildschirmdiagonale	"	43
Bildmaße (B x H)	mm	529 x 940
Format		9:16
Auflösung	px	1080 x 1920
Leuchtstärke	cd/m ²	350
Kontrast		1000:1
Farbenanzahl	Mio.	6,7
Lebensdauer	h	50 000

SYSTEM

Typ	Einheit	Wert
Bedienung		Fernbedienung / Maus und Tastatur
Reaktionszeit	ms	6
Prozessor (CPU)		RK3568
Speicherplatz	GB	2 RAM / 32 ROM

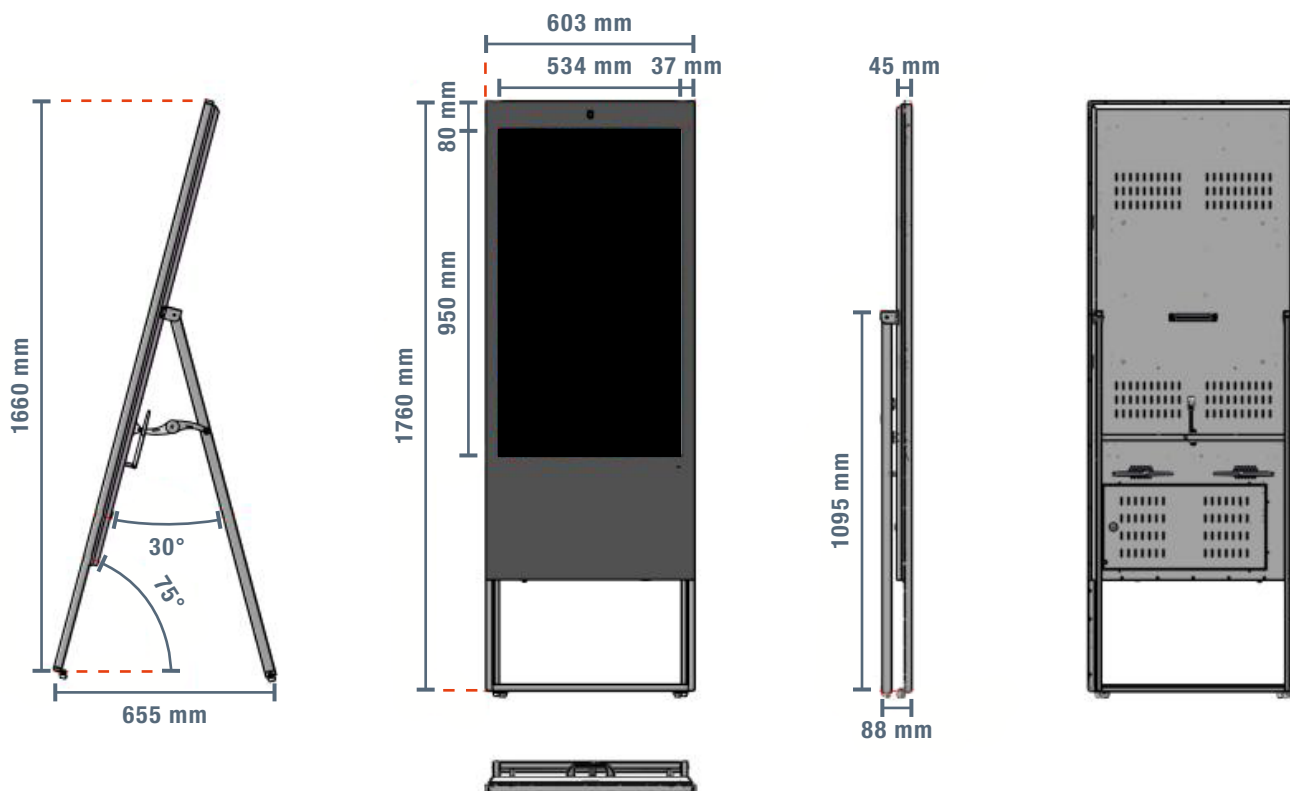

HAUPTKOMPONENTEN IM ÜBERBLICK

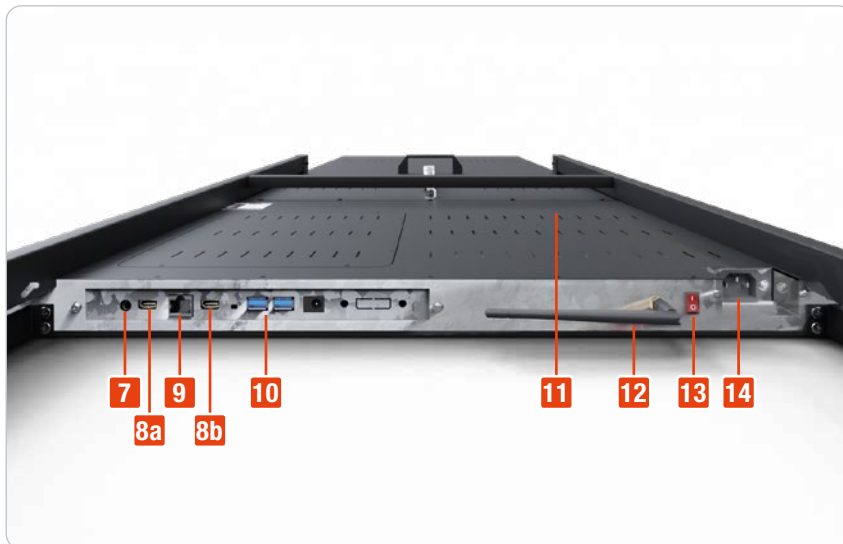
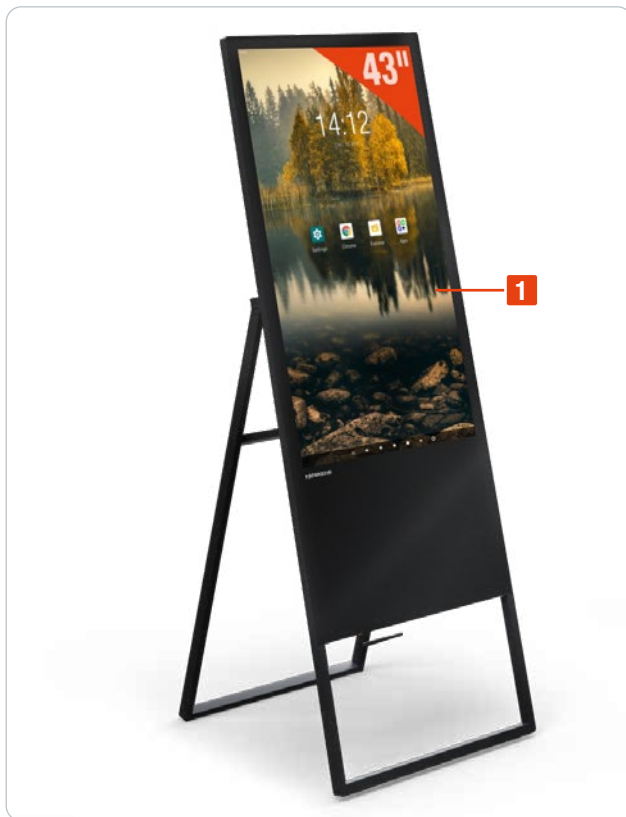

Nr.	Bezeichnung
1	LCD-Anzeige
2	Lüftungsschlitze
3	Tragegriff
4	Ständer
5	Klappgelenk
6	Typenschild
7	Kopfhörer Klinke-Anschluss
8a	HDMI out
8b	HMDI in
9	LAN
10	USB
11	Lautsprecher

Nr.	Bezeichnung
12	Funkantenne
13	ON / OFF
14	Netzkabelanschluss
15	ON / OFF
16	Vor- / Zurückspulen
17	Play / Pause
18	Stopp
19	Ton aus
20	Menü
21	Zifferntasten
22	Nutzung der Maus
23	Titel vor / zurück

Nr.	Bezeichnung
24	Lautstärke lauter / leiser
25	Home
26	Steuerkreuz
27	Zurück
28	Löschen

BEDIENUNGSANLEITUNG

1. Stellen Sie sicher, dass das Stromkabel korrekt eingesteckt ist.
2. Schalten Sie nun das Gerät ein, indem Sie den ON / OFF Kippschalter (12) unten am Gerät umlegen.
3. Sobald Sie das Gerät anschalten, wird das Android-Betriebssystem gestartet und der Startbildschirm öffnet sich.
4. Wählen Sie mit der Fernbedienung oder einer Maus die gewünschte App.
5. Über das Optionsmenü unten in der Mitte des Bildschirms erreichen Sie die App-Übersicht. Hier sind alle installierten Apps aufgeführt. Wählen Sie die gewünschte App. In den Einstellungen ist nun der vorletzte Reiter „System“. Hier können Sie alle relevanten Einstellungen, wie Uhrzeit, Sprache und Hintergrundbild, anpassen.

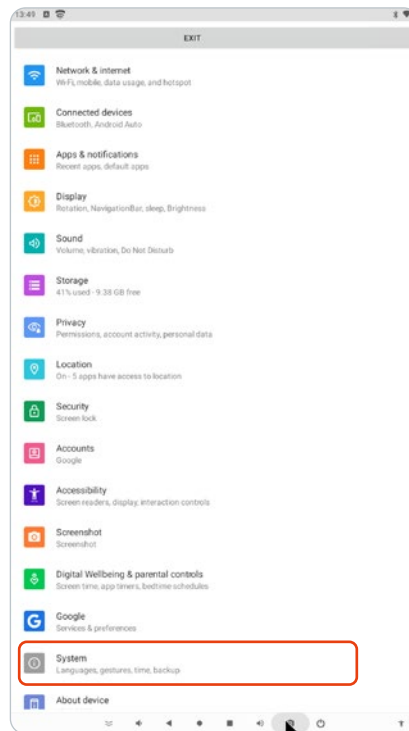
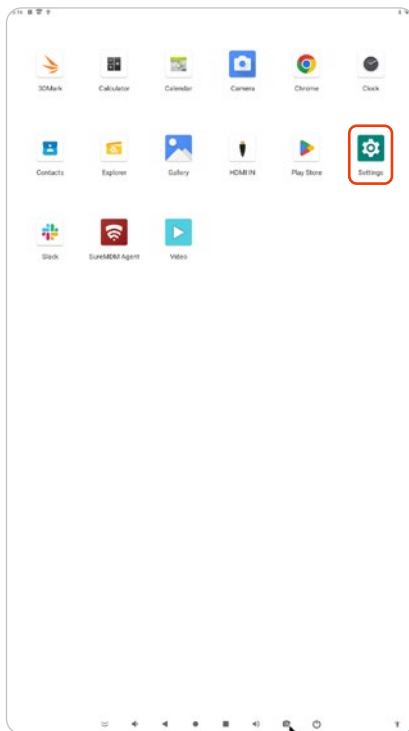
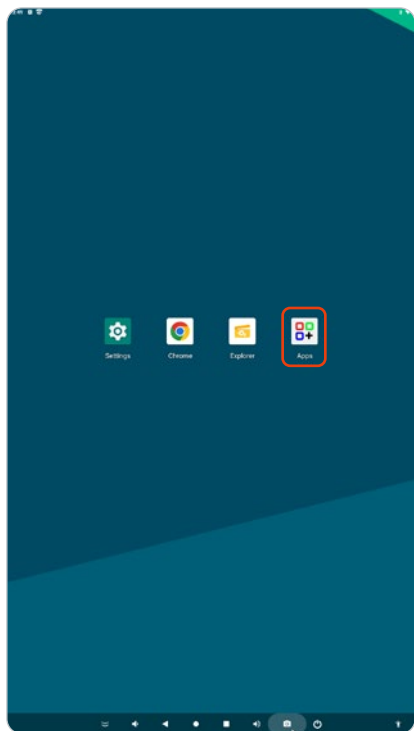

ÄNDERN DER SPRACHE

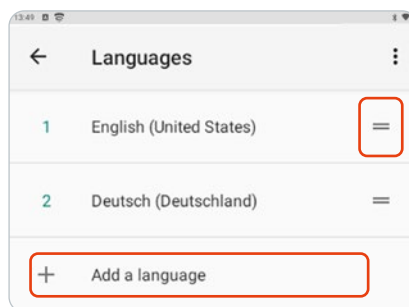
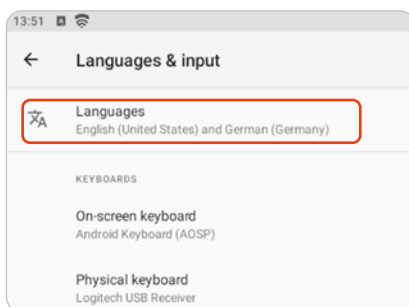
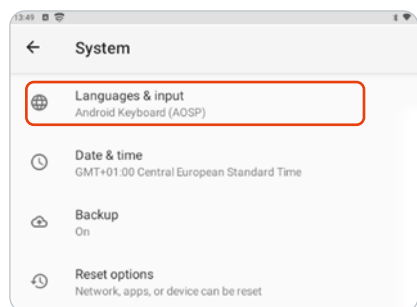

1. Öffnen Sie den Reiter „Settings“.
2. Gehen Sie auf „Languages & Input“.
3. Gehen Sie auf „Languages“.
4. Suchen Sie neue Sprachen unter dem Reiter „Add a language“.
5. Schieben Sie die gewünschte Sprache mit Hilfe der vier horizontalen Striche ganz nach oben.

MIT DEM INTERNET VERBINDEN

Um den Kundenstopper mit dem Internet zu verbinden, gehen Sie auf das Untermenü „Network & Internet“ und geben Sie die Zugangsdaten ihres Routers ein, oder nutzen Sie ein LAN-Kabel.

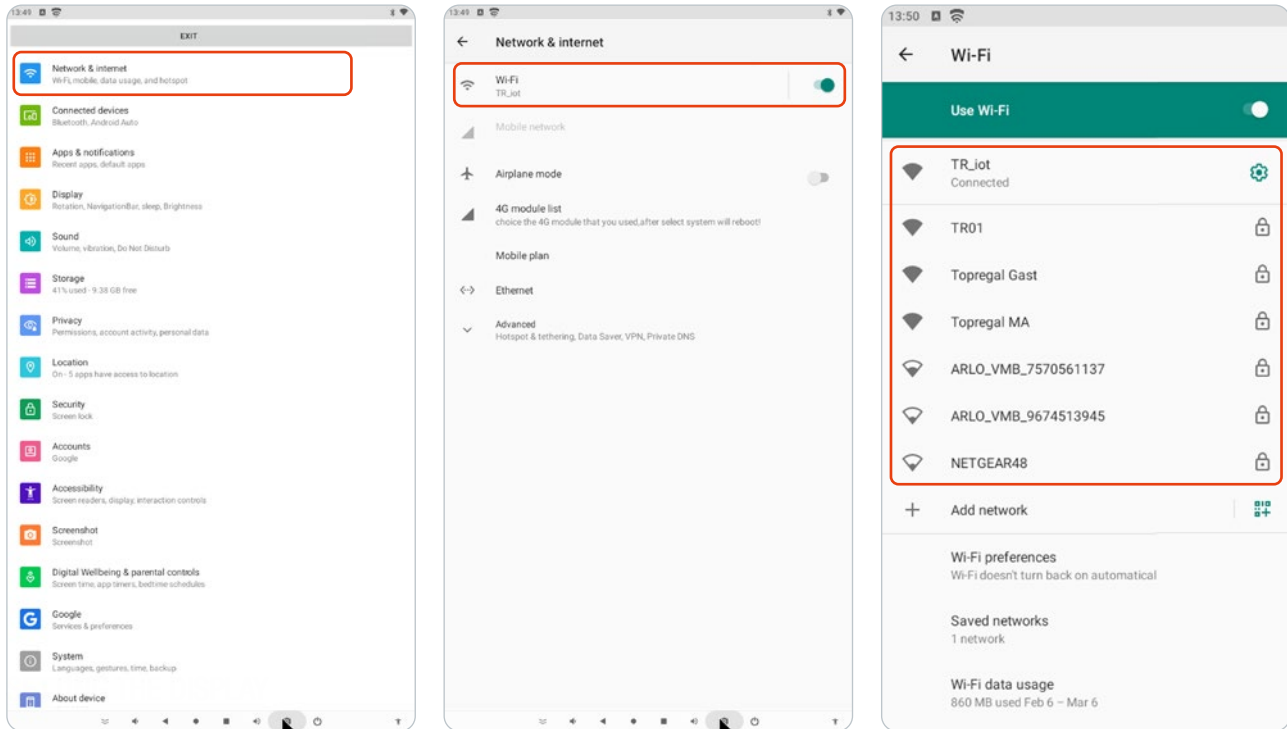

EINSTELLUNG DES DISPLAYS

1. Falls Sie die Bildschirmanzeige permanent ändern wollen, gehen Sie in den Menüpunkt „Display“. Hier können Sie Anzeigeooptionen einstellen.

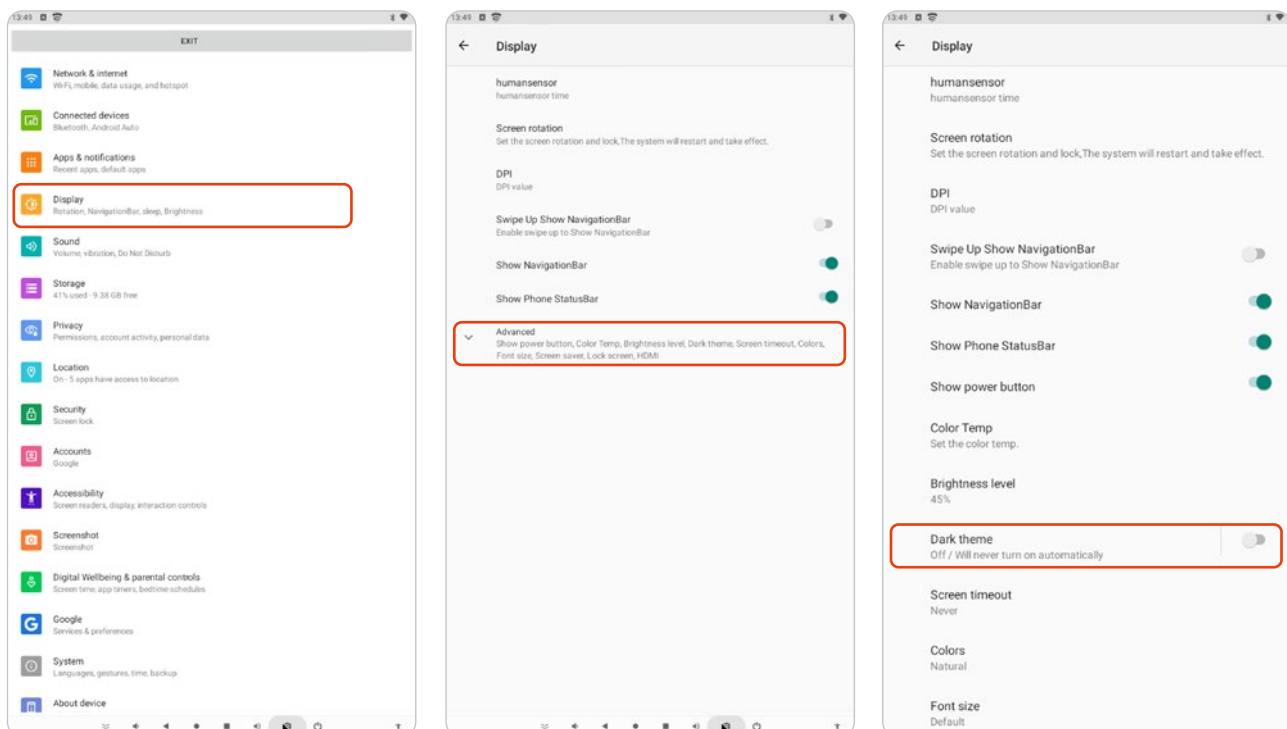

2. Über die „Status bar“ am oberen Bildrand können Sie schnell Funktionen wie WIFI aktivieren und deaktivieren. Zudem sehen Sie hier Ihre Benachrichtigungen, wie z. B. empfangene E-Mails.
3. Über die „Navigation bar“ am unteren Bildrand haben Sie folgende Optionen:



Nr.	Bezeichnung
1	Leiser
2	Zur vorherigen Seite zurückspringen
3	Startbildschirm
4	Übersicht aller geöffneten Programme / App-Auswahl
5	Lauter
6	Screenshot aufnehmen



Bei der dauerhaften Anzeige eines unveränderten Bildes kann es zu sogenannten Einbrenneffekten kommen. Dabei bleiben Bildinhalte schwach sichtbar. Dieser Effekt ist technisch bedingt und in der Regel kein Defekt. Durch regelmäßigen Bildwechsel oder das Anzeigen bewegter Inhalte verschwindet die Anzeige meist von selbst.

EINSTELLUNG DES SOUNDS

Sie können anhand der Fernbedienung und direkt über die „Navigation bar“ am Display die Lautstärke anpassen. Im Menüpunkt „Sound“ können Sie zudem einstellen, bei welchen Anwendungen der Kundenstopper Töne wiedergibt.

Der Kundenstopper unterstützt folgende Formate:

Medium	Formate
Video	MPEG-1, MPEG-2, MPEG4, H.264, WMV
Audio	MP3, DTS, AAC, WMA
Bild	BMP, JPG, JPEG, PNG, GIF

Über den vorinstallierten Play Store können Sie weitere Apps herunterladen. Der digitale Kundenstopper wird mit vordefinierten Anwendungen ausgeliefert.



Wenn Sie Bilder und Videos auf dem digitalen Kundenstopper abbilden wollen, achten Sie darauf, dass diese im richtigen Format bereitgestellt werden (9:16) bzw. mit der Auflösung 1080 x 1920.

ANSCHLÜSSE

RJ45: Zum Zugriff auf das Netzwerk, falls WiFi nicht verfügbar ist oder eine LAN-Verbindung bevorzugt wird.

USB: Externe USB-Eingänge. Zum schnellen und einfachen Übertragen von Bildern und Videos auf das Gerät.

HDMI IN: Zur Wiedergabe von z. B. Computerinhalten auf dem Kundenstopper.

HDMI OUT: Zur Wiedergabe der Inhalte des Kundenstoppers auf externen Quellen, wie z. B. Displays.

REGELMÄSSIGE INSPEKTION

Führen Sie regelmäßige Sichtprüfungen durch. Achten Sie hierbei besonders auf das Display und das Netzkabel.

Reinigen Sie das Display regelmäßig. Sprühen Sie hierfür Reinigungslösung auf ein Mikrofasertuch, um das Gerät zu reinigen. Sprühen Sie nie direkt Reinigungsmittel auf das Gerät. Prüfen Sie regelmäßig die Lüftungsschlitze an der Rückseite des Kundenstoppers.

PROBLEMBEHANDLUNG

Problem	Ursache	Lösung
Es wird kein Bild angezeigt und kein Ton wiedergegeben	Der Netzstecker ist nicht eingesteckt	Stecken Sie den Netzstecker ein
	Der ON / OFF Kippschalter an der Rückseite des Geräts wurde nicht umgelegt	Legen Sie den Schalter um
	Der Ton ist auf lautlos gestellt	Erhöhen Sie die Lautstärke
Die Fernbedienung funktioniert nicht	Der Abstand zwischen Kundenstopper und Fernbedienung ist zu weit	Verringern Sie den Abstand zwischen Kundenstopper und Fernbedienung
	Die Batterien sind leer	Tauschen Sie die Batterien aus (2 x AAA)
	Die Fernbedienung wird falsch gehalten	Zielen Sie mit der Fernbedienung direkt auf die Mitte des Kundenstoppers
Der Kundenstopper stürzt ab	Instabile Internetverbindung	Sorgen Sie für eine stabile Internetverbindung
	Aktiviertes Roaming	Deaktivieren Sie das Roaming
Manche Farben werden nicht korrekt angezeigt	Kabel an der Rückseite des Kundenstoppers sind herausgerutscht	Öffnen Sie den Steuerungskasten an der Rückseite und überprüfen Sie die Kabelverbindungen
Bildinhalte bleiben sichtbar	Statische Anzeige über längeren Zeitraum	Display für einige Stunden ausschalten Inhalte regelmäßig wechseln oder bewegte Inhalte anzeigen

SERVICE & KONTAKT

Kontaktieren Sie unsere Produktexperten und finden Sie Hilfe und Lösungen für Ihr Produkt. Hier finden Sie alle Kontaktinformationen nach Land und Sprache gelistet: www.topregal.com/de/service

Verantwortlich für den Inhalt:
TOPREGAL GmbH
Industriestraße 3
70794 Filderstadt
GERMANY
www.topregal.com

EU-Konformitätserklärung

Der Hersteller

TOPREGAL GmbH
Industriestrasse 3
70794 Filderstadt

erklärt hiermit, dass folgendes Produkt

Produktbezeichnung:

Tecmaschin
Digitaler Kundenstopper

Typ:

DAS-LED43

Seriennummer:

DAS-LED43-1000000000-DAS-LED43-9999999999

allen einschlägigen Bestimmungen der angewandten Rechtsvorschriften (nachfolgend) – einschließlich deren zum Zeitpunkt der Erklärung geltenden Änderungen – entspricht. Die alleinige Verantwortung für die Ausstellung dieser Konformitätserklärung trägt der Hersteller. Diese Erklärung bezieht sich nur auf die Maschine in dem Zustand, in dem sie in Verkehr gebracht wurde; vom Endnutzer nachträglich angebrachte Teile und / oder nachträglich vorgenommene Eingriffe bleiben unberücksichtigt.

Entspricht den Bestimmungen der folgenden europäischen Richtlinien:

2014/53/EU Funkausrüstungsrichtlinie

Entspricht den Bestimmungen der folgenden Normen:

EN IEC 62368
EN IEC 62311
EN 301 489
EN 300 328

Name und Anschrift der Person, die bevollmächtigt ist, die technischen Unterlagen zusammenzustellen:

TOPREGAL GmbH
Industriestrasse 3
70794 Filderstadt

Ort: Filderstadt
Datum: 01.08.2022



Juergen Effner
Chief Executive Officer

DE

EN

FR

GENERAL

Foreword	13
Safety instructions	13
Technical data	14
Overview of the main components	15
Operating instructions	16

DE

EN

FR

MAINTENANCE

Regular inspections	19
Troubleshooting	19
Service & contact	19
EU Declaration of Conformity	20

FOREWORD

Congratulations on the purchase of your new digital advertising display DAS-LED43. This digital display is made of high quality materials, specially designed for durable and reliable use. For your own safety and for the correct operation of the digital advertising display, be sure to read and follow these operating instructions before using it.

Keep these operating instructions. Check the DAS-LED43 for transport damage. Damaged digital displays must not be pulled into use.

The digital digital advertising display is used for the customer-effective display of advertising. Improper handling may result in injury or damage to the device. Any liability for damages resulting from the improper use of the DAS-LED43, or the disregard of specifications and rules of conduct of this manual is excluded. The operator is responsible for ensuring correct use by trained and authorized personnel.

SAFETY INSTRUCTIONS

- Do not use or store the device in a damp environment. Ensure that the ambient temperature is between -10 °C - +40 °C.
- The digital digital advertising display is only suitable for indoor use. Do not use it near water.
- Make sure that the surface is level.
- Take care of your fingers when opening and closing. There is a risk of crushing.
- Turn off the power and unplug the display before cleaning it. Spray cleaning solution on a microfiber cloth to clean the device. Never spray cleaning solution directly onto the device.
- Do not block the ventilation slots or place the device near a heat source or other equipment that may affect ventilation.
- Do not perform repair work on your own. Contact our customer service department in case of problems.
- Use the device with a stable power supply. Use only the power cord supplied with the unit.
- Overloaded mains sockets and extension cords are a source of danger. This also applies to damaged power cords and plugs. This may result in the risk of electric shock or cable fire.
- Do not drop any objects onto the device.
- Do not subject the device to shocks.
- Disconnect the device from the power supply when not in use. Never leave the display on when you leave the premises.
- Never touch the power cord during a lightning storm. There is a high risk of electric shock.
- Modifications and changes to the device not approved by the manufacturer will void the warranty.



The DAS-LED43 digital advertising display complies with the fire safety requirements of UL94-V0. The metal housing is non-flammable in accordance with the standard.

TECHNICAL DATA

GENERAL

Type	Unit	Value
Model		DAS-LED43
Colour		Black
Dimensions (W x D x H)	mm	603 x 88 x 1760
Dimensions set up	mm	603 x 655 x 1660
Weight	kg	22
Operating system		Android 13
Application area		Inside
Operating time	h/d	24/7
Loudspeaker		2 x 5 W Stereo
Connectors / Interfaces		USB / LAN / jack / WIFI / HDMI
Power consumption (on)	W	≤ 80
Power consumption (standby)	W	≤ 4
Power supply	V	230

SYSTEM

Type	Unit	Value
Operating		Remote control / Mouse and keyboard
Response time	ms	6
Processor (CPU)		RK3568
Memory	GB	2 RAM / 32 ROM

DISPLAY

Type	Unit	Value
Display		Patented LED module + constant current components
Material		ESD-glass
Screen diagonal	"	43
Screen dimensions (W x H)	mm	529 x 940
Format		9:16
Resolution	px	1080 x 1920
Brightness	cd/m ²	350
Contrast		1000:1
Colours	Mio.	6.7
Lifetime	h	50.000

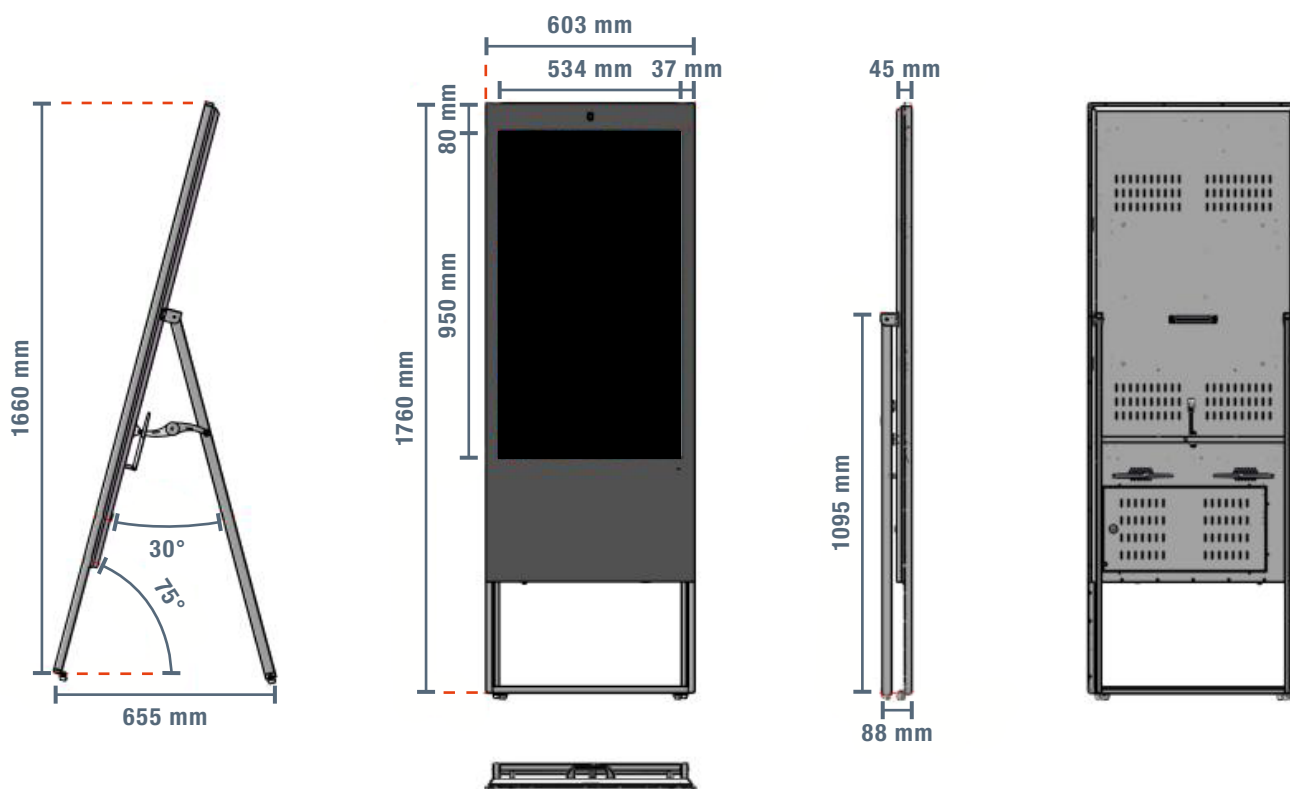

OVERVIEW OF THE MAIN COMPONENTS

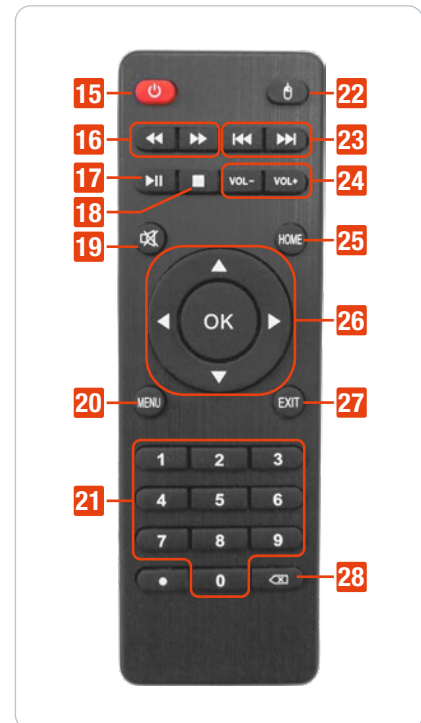
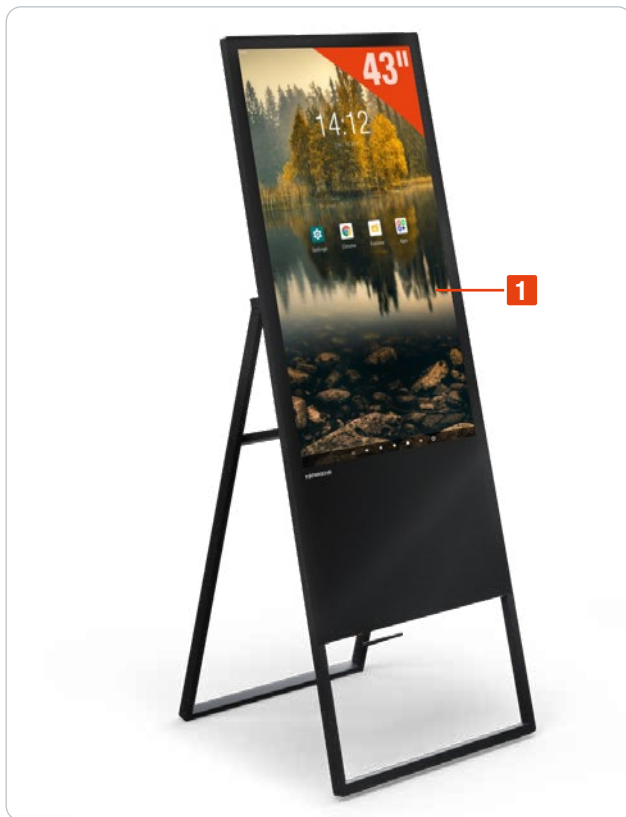

No.	Designation
1	LCD display
2	Ventilation slots
3	Carrying handle
4	Stand
5	Folding joint
6	Nameplate
7	Headphone jack
8a	HDMI out
8b	HDMI in
9	LAN
10	USB
11	Speaker

No.	Designation
12	Radio antenna
13	ON / OFF
14	Main cable connection
15	ON / OFF
16	Forward / rewind
17	Play / Pause
18	Stop
19	Sound off
20	Menu
21	Digit keys
22	Mouse use
23	Title forward / back

No.	Designation
24	Volume up / down
25	Home
26	Control pad
27	Back
28	Delete

OPERATING INSTRUCTIONS

1. Make sure that the power cable is plugged in correctly.
2. Now switch on the device by flipping the ON / OFF toggle switch (12) at the bottom of the device.
3. As soon as you turn on the device, the Android operating system is started and the start screen opens.
4. Use the remote control or a mouse to select the desired app.
5. You can reach the app overview via the options menu at the bottom center of the screen. All installed apps are listed here. Select the desired app. The penultimate tab in the settings is „System“. Here you can adjust all relevant settings, such as time, language and background image.

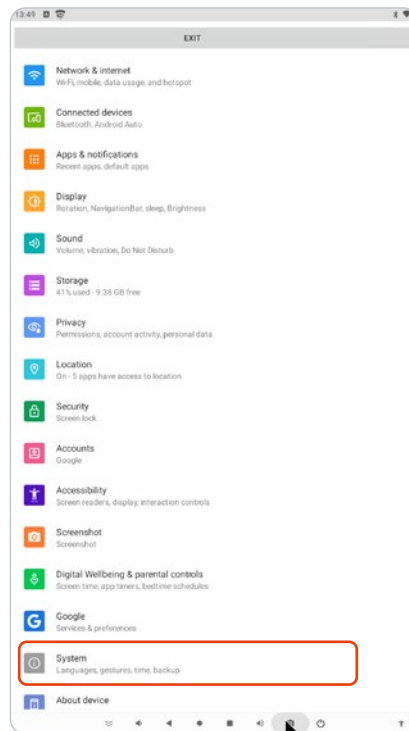
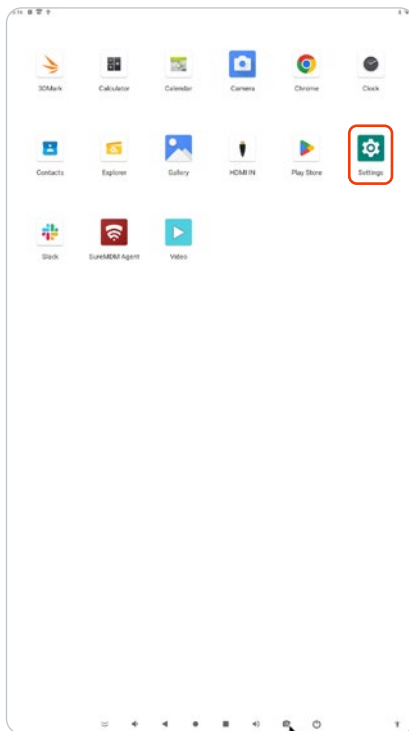
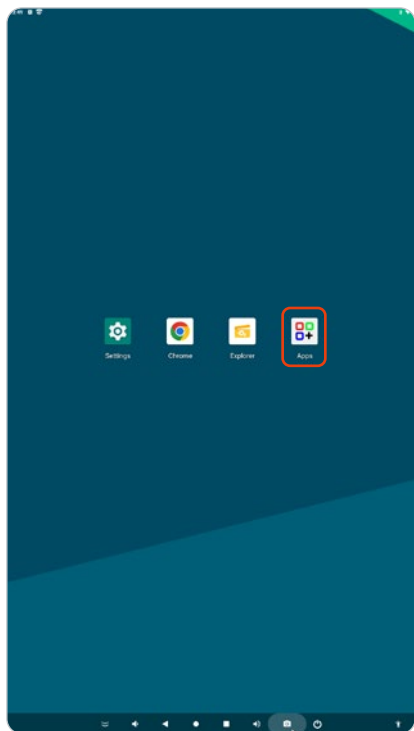

CHANGE THE LANGUAGE

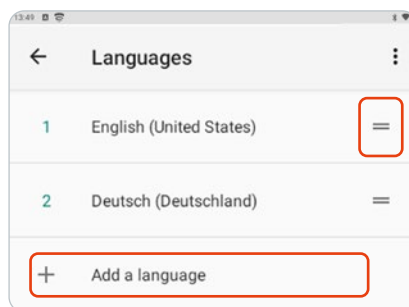
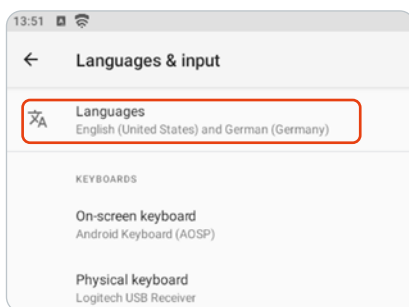
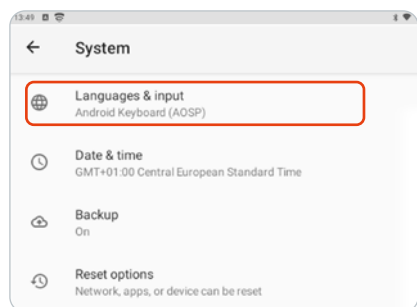

1. Open the „Settings“ tab.
2. Go to „Languages & Input“.
3. Go to „Languages“.
4. Look for new languages under the „Add a language“ tab.
5. Move the desired language to the top using the four horizontal strokes.

CONNECTING THE INTERNET

To connect the Digital advertising display to the Internet, go to the „Network & Internet“ submenu and enter the access data of your router, or use a LAN cable.

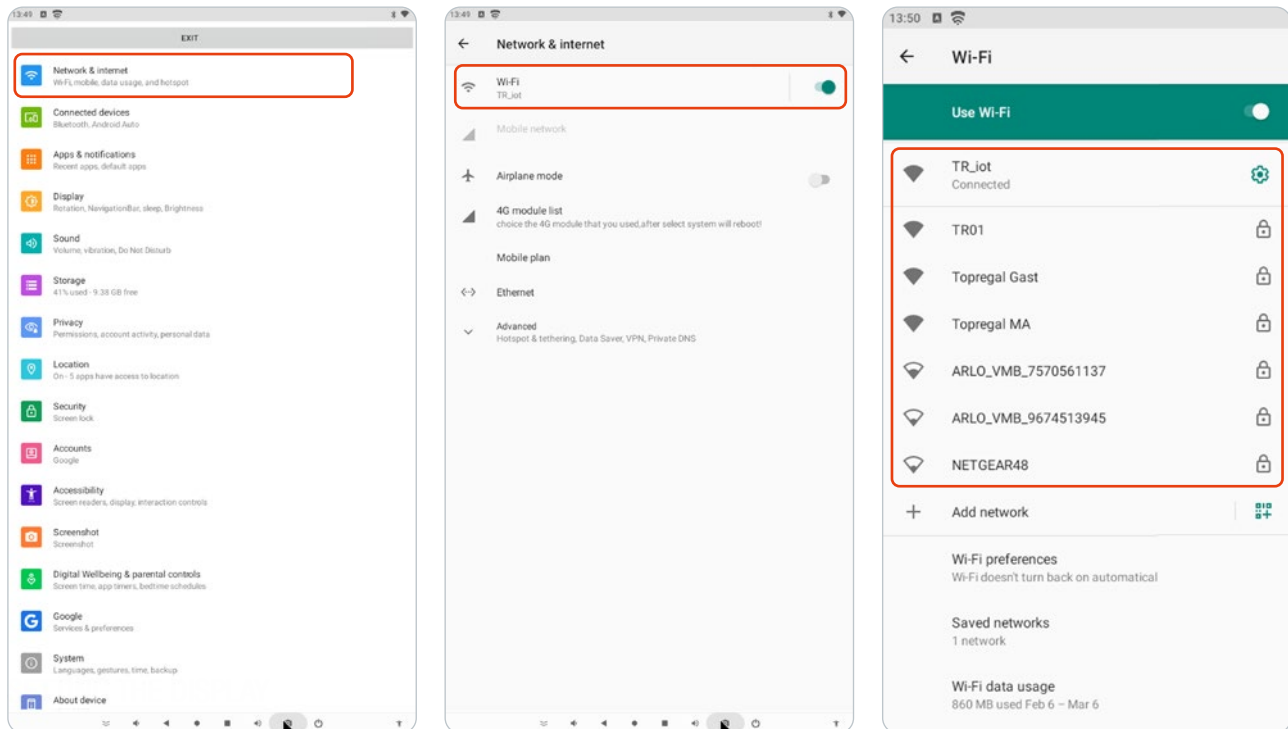

SETTING THE DISPLAY

1. If you want to change the screen display permanently, go to the „Display“ menu item. Here you can set display options.

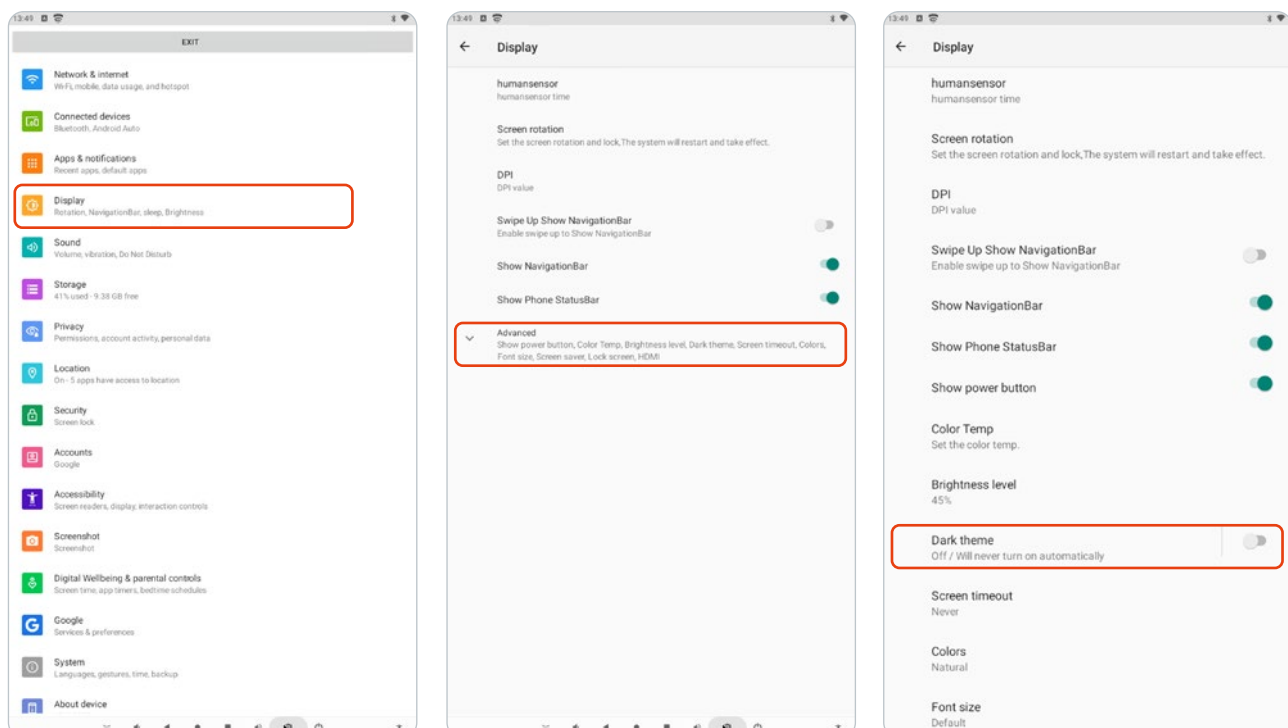

- You can quickly activate and deactivate functions like WIFI via the „Status bar“ at the top of the screen. You can also see your notifications here, such as received emails.
- The „Navigation bar“ at the bottom of the screen gives you the following options:



No.	Designation
1	Quiet
2	Return to previous page
3	Start screen
4	Overview of all open programs / app selection
5	Louder
6	Take screenshot



When displaying an unchanged image for a long period of time, so-called burn-in effects may occur. Image content may remain faintly visible. This effect is technically caused and usually not a defect. Regularly changing the displayed content, showing moving images, or switching the device off for a longer period usually causes the display to recover on its own.

SETTING THE SOUND

You can adjust the volume using the remote control and directly via the „Navigation bar“ on the display. In the „Sound“ menu item, you can also set the applications for which the digital advertising display plays sounds.

The digital advertising display supports the following formats:

Medium	Formats
Video	MPEG-1, MPEG-2, MPEG4, H.264, WMV
Audio	MP3, DTS, AAC, WMA
Image	BMP, JPG, JPEG, PNG, GIF

You can download additional apps via the pre-installed Play Store. The digital digital advertising display comes with predefined apps.



If you want to display images and videos on the digital digital advertising display, make sure that they are provided in the correct format (9:16) or with the resolution 1080 x 1920.

CONNECTIONS

RJ45: To access the network if WiFi is not available or a LAN connection is preferred.

USB: External USB inputs. For quick and easy transfer of images and videos to the device.

HDMI IN: For reproducing e.g. computer content on the advertising display.

HDMI OUT: For reproducing the contents of the advertising display on external sources, such as displays.

REGULAR INSPECTIONS

Carry out regular visual inspections. Pay particular attention to the display and the power cord. Clean the display regularly. Spray cleaning solution onto a microfiber cloth to clean the device. Never spray cleaning solution directly onto the device.

Regularly check the ventilation slots at the back of the digital advertising display.

TROUBLESHOOTING

Problem	Cause	Solution
No picture is displayed and no sound is played back	The power plug is not plugged in	Plug in the power plug
	The ON / OFF toggle switch at the back of the unit has not been flipped	Flip the switch
	The sound is set to silent	Increase the volume
The remote control does not work	The distance between the digital advertising display and the remote control is too wide	Reduce the distance between the digital advertising display and the remote control
	The batteries are empty	Replace the batteries (2 x AAA)
	The remote control is held incorrectly	Aim the remote control directly at the center of the digital advertising display
The digital advertising display crashes	Unstable internet connection	Ensure a stable internet connection
	Roaming activated	Deactivate roaming
Some colors are not displayed correctly	Cables at the back of the digital advertising display have slipped out	Open the control box at the back and check the cable connections
Image content remains visible	Static display over a long period of time	Switch off the display for several hours
		Change content regularly or display moving content

SERVICE & CONTACT

Contact our product experts and find help and solutions for your product. Here you will find all contact information listed by country and language: www.topregal.com/en/service

Responsible for the content:
 TOPREGAL GmbH
 Industriestrasse 3
 70794 Filderstadt
 GERMANY
www.topregal.com

EU Declaration of Conformity

The manufacturer

**TOPREGAL GmbH
Industriestrasse 3
70794 Filderstadt
Germany**

hereby declares that the following product

Product designation:

Digital advertising display

Type:

DAS-LED43

Serial number:

DAS-LED43-1000000000-DAS-LED43-9999999999

complies with all relevant provisions of the applicable legal regulations (hereinafter) - including their amendments in force at the time of the declaration. The sole responsibility for issuing this declaration of conformity lies with the manufacturer. This declaration refers only to the machine in the condition in which it was placed on the market; parts and / or interventions subsequently fitted by the end user are not taken into account.

Conforms to the provisions of the following European directives:

2014/53/EU Radio Equipment Directive

Conforms to the provisions of the following standards:

EN IEC 62368

EN IEC 62311

EN 301 489

EN 300 328

Name and address of the person who is authorized, compile the technical documentation:

TOPREGAL GmbH
Industriestrasse 3
70794 Filderstadt
Germany



Place: Filderstadt
Date: 01.08.2022

Juergen Effner
Chief Executive Officer

DE

EN

FR

GÉNÉRAL

Avant-propos	23
Instructions de sécurité	23
Données techniques	24
Aperçu des principaux composants	25
Mode d'emploi	26

DE

EN

FR

MAINTENANCE

Inspections régulières	29
Dépannage	29
Service & contact	29
Déclaration de conformité UE	30

AVANT-PROPOS

Nous vous félicitons d'avoir acheté votre nouveau totem publicitaire DAS-LED43. Ce présentoir numérique a été fabriqué à partir de matériaux de haute qualité, spécialement conçus pour une utilisation durable et fiable. Pour votre propre sécurité et pour un fonctionnement correct du stop-client, lisez et respectez impérativement ce mode d'emploi avant la mise en service.

Conservez ce mode d'emploi. Vérifiez que le DAS-LED43 n'a pas été endommagé pendant le transport. Les affichages numériques endommagés ne doivent pas être utilisés.

Le stop-client numérique sert à présenter de la publicité de manière efficace pour le client. Une manipulation non conforme peut entraîner des blessures ou des dommages sur l'appareil. Toute responsabilité pour des dommages résultant d'une utilisation non conforme du DAS-LED43 ou du non-respect des consignes et des règles de comportement de ce mode d'emploi est exclue. Il incombe à l'utilisateur de s'assurer que l'appareil est utilisé correctement par un personnel formé et autorisé.

INSTRUCTIONS DE SÉCURITÉ

- N'utilisez pas et ne stockez pas l'appareil dans un environnement humide. Veillez à ce que la température ambiante soit comprise entre -10 °C - +40 °C.
- Le totem publicitaire numérique est uniquement destiné à une utilisation en intérieur. Ne l'utilisez pas à proximité de l'eau.
- Veillez à ce que le support soit au niveau du sol.
- Faites attention à vos doigts lorsque vous ouvrez et fermez l'afficheur. Il y a un risque d'écrasement.
- Coupez l'alimentation électrique et débranchez la prise avant de nettoyer l'écran. Vaporisez une solution de nettoyage sur un chiffon en microfibres pour nettoyer l'appareil. Ne vaporisez jamais de produit nettoyant directement sur l'appareil.
- N'obstruez pas les fentes d'aération et ne placez pas l'appareil à proximité d'une source de chaleur ou d'autres appareils susceptibles de gêner l'aération.
- N'effectuez pas de travaux de réparation de votre propre chef. En cas de problème, contactez notre service clientèle.
- Utilisez l'appareil avec une alimentation électrique stable. Utilisez uniquement le cordon d'alimentation fourni avec l'appareil.
- Les prises de courant et les rallonges électriques surchargées constituent une source de danger. Il en va de même pour les cordons d'alimentation et les fiches endommagés. Il peut en résulter un risque de choc électrique ou d'incendie de câble.
- Ne laissez pas tomber d'objets sur l'appareil.
- N'exposez pas l'appareil à des chocs.
- Débranchez l'appareil lorsque vous ne l'utilisez pas. Ne laissez jamais l'écran allumé lorsque vous quittez les lieux.
- Ne touchez jamais le câble d'alimentation pendant un orage. Il existe un risque élevé d'électrocution.
- Toute modification ou altération de l'appareil non autorisée par le fabricant entraînera l'annulation de la garantie.



L'écran publicitaire numérique DAS-LED43 est conforme aux normes de sécurité incendie UL94-V0.
Son boîtier métallique est ininflammable selon la norme.

DONNÉES TECHNIQUES

GENERAL

Type	Unit	Value
Model		DAS-LED43
Colour		Black
Dimensions (W x D x H)	mm	603 x 88 x 1760
Dimensions set up	mm	603 x 655 x 1660
Weight	kg	22
Operating system		Android 13
Application area		Inside
Operating time	h/d	24/7
Loudspeaker		2 x 5 W Stereo
Connectors / Interfaces		USB / LAN / jack / WIFI / HDMI
Power consumption (on)	W	≤ 80
Power consumption (standby)	W	≤ 4
Power supply	V	230

DISPLAY

Type	Unit	Value
Display		Patented LED module + constant current components
Material		ESD-glass
Screen diagonal	"	43
Screen dimensions (W x H)	mm	529 x 940
Format		9:16
Resolution	px	1080 x 1920
Brightness	cd/m ²	350
Contrast		1000:1
Colours	Mio.	6.7
Lifetime	h	50 000

SYSTEM

Type	Unit	Value
Operating		Remote control / Mouse and keyboard
Response time	ms	6
Processor (CPU)		RK3568
Memory	GB	2 RAM / 32 ROM

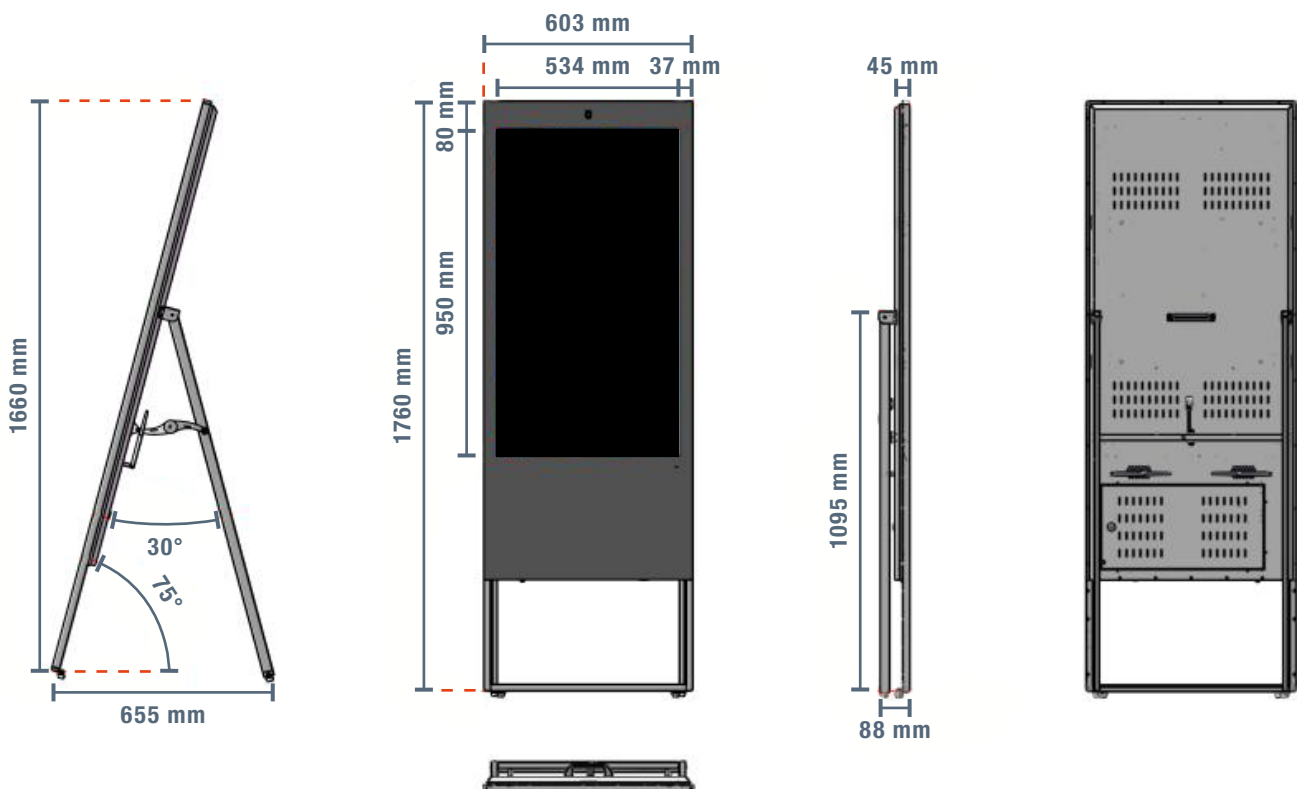

APERÇU DES PRINCIPAUX COMPOSANTS

DE

EN

FR

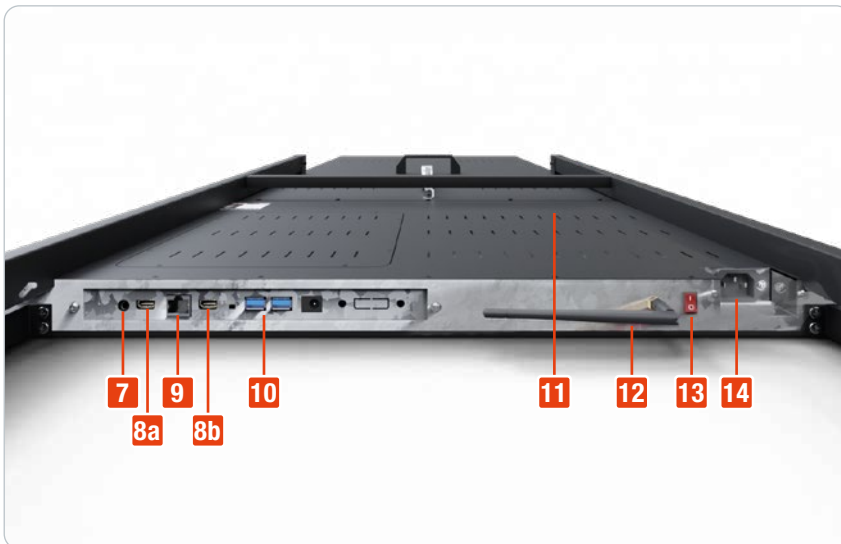
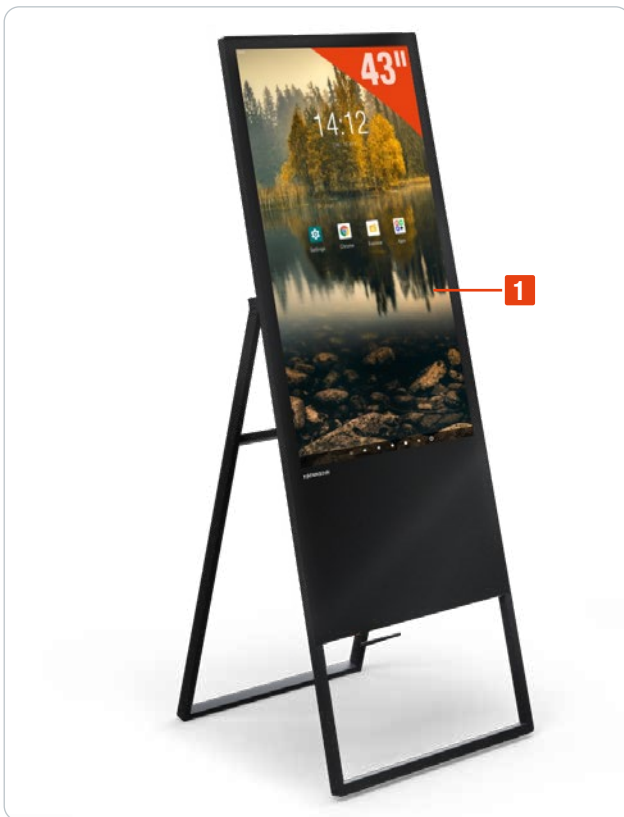

N°	Désignation
1	Écran LCD
2	Fentes d'aération
3	Poignée de transport
4	Support
5	Articulation pliante
6	Plaque signalétique
7	Casque prise jack
8a	HDMI out
8b	HMDI in
9	LAN
10	USB
11	Haut-parleur

N°	Désignation
12	Antenne radio
13	ON / OFF
14	Prise du câble d'alimentation
15	ON / OFF
16	Avance / retour
17	Play / Pause
18	Stop
19	Silencieux
20	Menü
21	Touches numériques
22	Utilisation de souris
23	Titre avant / arrière

N°	Désignation
24	Moins fort / plus fort
25	Home
26	Croix de contrôle
27	Retour
28	Supprimer

MODE D'EMPLOI

1. Assurez-vous que le câble d'alimentation est correctement branché.
2. Allumez maintenant l'appareil en basculant l'interrupteur à bascule ON / OFF (12) en bas de l'appareil.
3. Dès que vous allumez l'appareil, le système d'exploitation Android démarre et l'écran d'accueil s'ouvre.
4. Sélectionnez l'application souhaitée à l'aide de la télécommande ou d'une souris.
5. Le menu d'options en bas au milieu de l'écran vous permet d'accéder à l'aperçu des applications. Toutes les apps installées y sont répertoriées. Sélectionnez l'app souhaitée. Dans les paramètres, l'avant-dernier onglet est „Système“. Vous pouvez y adapter tous les paramètres importants, comme l'heure, la langue et le fond d'écran.

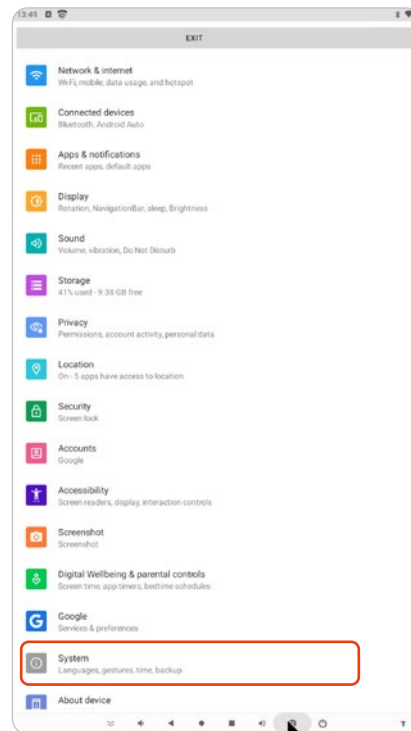
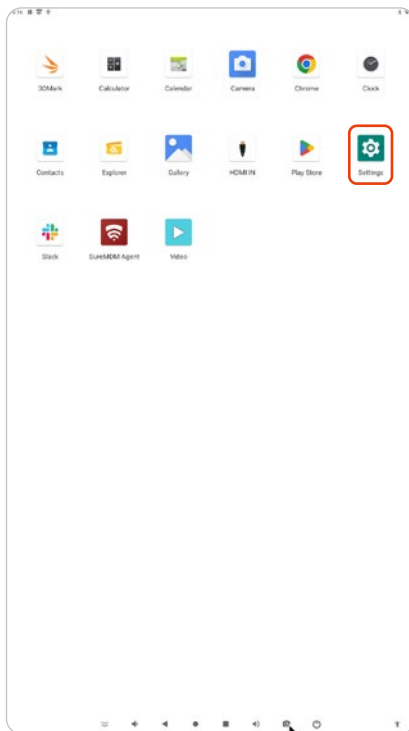
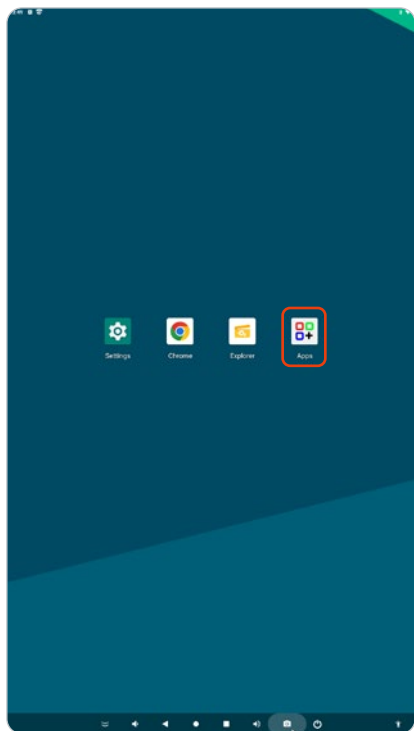

CHANGEMENT DE LANGUE

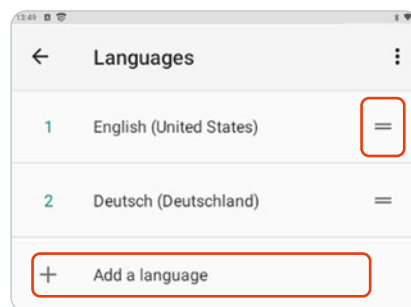
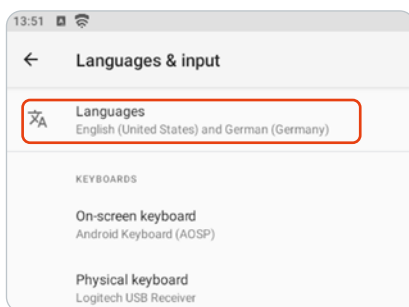
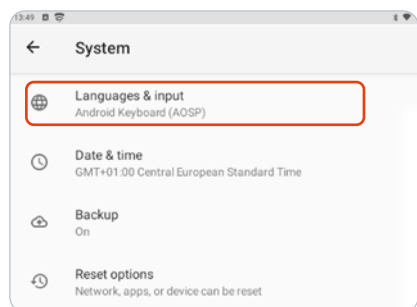

1. Ouvrez l'onglet „Settings“.
2. Allez dans „Languages & Input“.
3. Allez sur „Languages“.
4. Cherchez de nouvelles langues sous l'onglet „Add a language“.
5. Faites glisser la langue souhaitée tout en haut à l'aide des quatre traits horizontaux.

CONNECTER À INTERNET

Pour connecter le stop-client à Internet, allez dans le sous-menu „Network & Internet“ et saisissez les données d'accès de votre routeur ou utilisez un câble LAN.

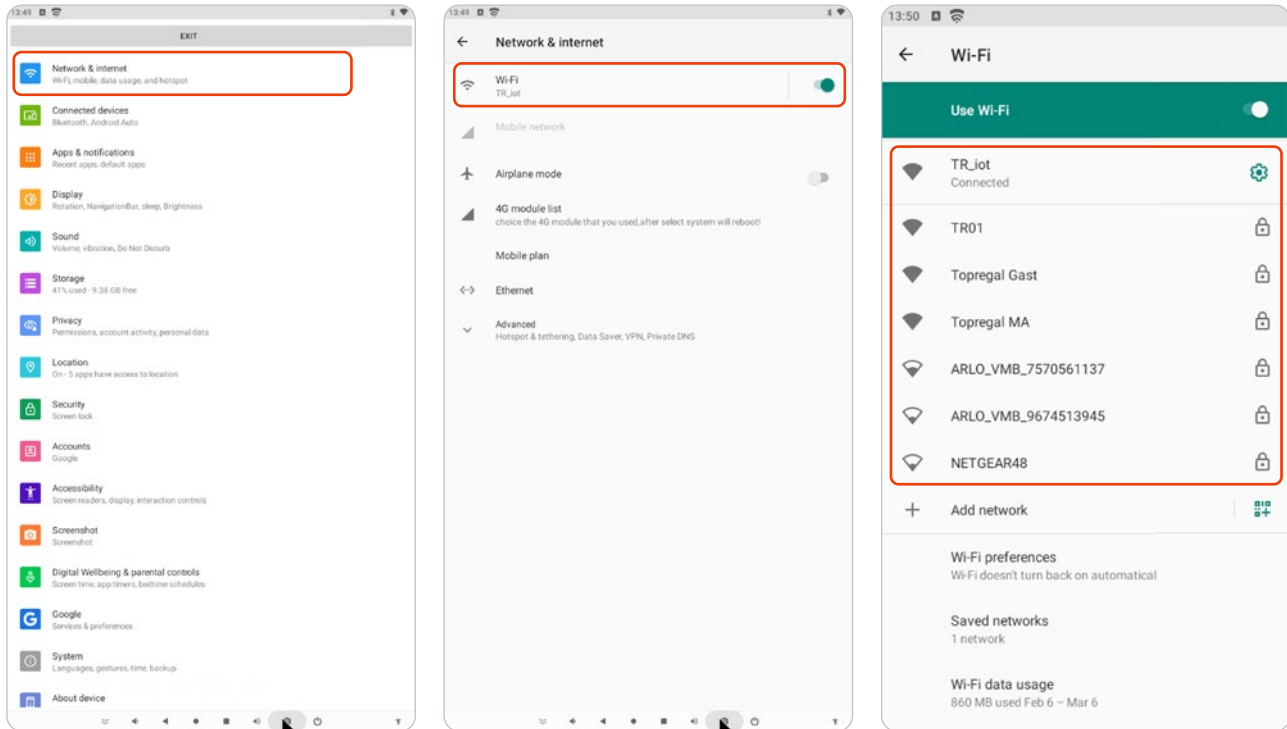

RÉGLAGE DE L'ÉCRAN

1. Si vous souhaitez modifier l'affichage de l'écran de manière permanente, allez dans l'option de menu „Affichage“. Ici, vous pouvez régler les options d'affichage.

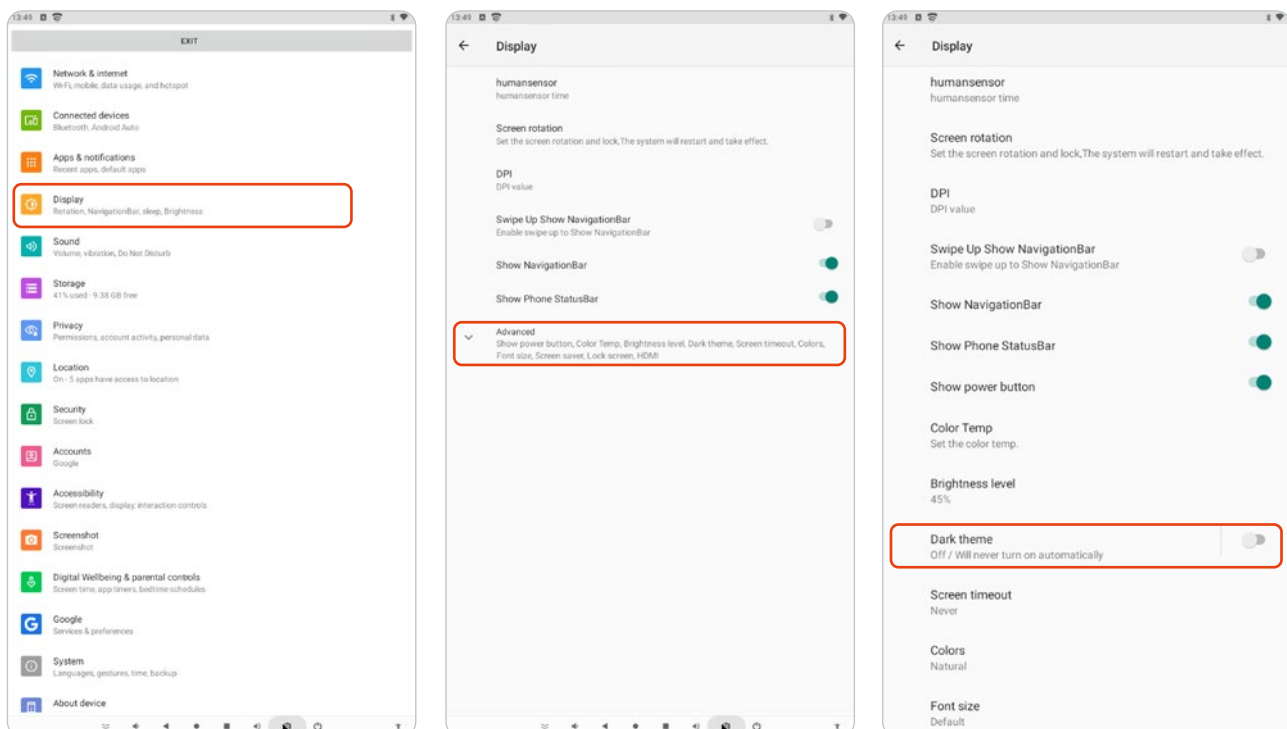

- La „barre d'état“ en haut de l'écran vous permet d'activer ou de désactiver rapidement des fonctions telles que le WIFI. En outre, vous voyez ici vos notifications, comme par exemple les e-mails reçus.
- La „barre de navigation“ en bas de l'écran vous permet d'accéder aux options suivantes:



N°	Désignation
1	Plus silencieux
2	Revenir à la page précédente
3	Écran d'accueil
4	Aperçu de tous les programmes ouverts / sélection des applications
5	Plus fort
6	Prendre une capture d'écran



L'affichage permanent d'une image inchangée peut entraîner des effets dits de « brûlure d'écran ». Le contenu de l'image reste alors faiblement visible. Cet effet est dû à des raisons techniques et ne constitue généralement pas un défaut. En changeant régulièrement d'image ou en affichant du contenu animé, l'effet disparaît généralement de lui-même.

RÉGLAGE DU SON

Vous pouvez régler le volume à l'aide de la télécommande et directement via la „barre de navigation“ sur l'écran.

Dans l'option de menu „Son“, vous pouvez également définir les applications pour lesquelles le totem publicitaire émet des sons. Le totem publicitaire supporte les formats suivants:

Média	Formats
Vidéo	MPEG-1, MPEG-2, MPEG4, H.264, WMV
Audio	MP3, DTS, AAC, WMA
Image	BMP, JPG, JPEG, PNG, GIF

Vous pouvez télécharger d'autres applications via le Play Store préinstallé. Le totem publicitaire numérique est livré avec des applications prédéfinies.



Si vous souhaitez afficher des images et des vidéos sur le totem publicitaire numérique, veillez à ce qu'elles soient mises à disposition au bon format (9:16) ou avec la résolution 1080 x 1920.

CONNEXIONS

RJ45: Pour accéder au réseau si le WiFi n'est pas disponible ou si une connexion LAN est préférée.

USB: Entrées USB externes. Pour transférer rapidement et facilement des photos et des vidéos sur l'appareil.

HDMI IN: Pour reproduire, par exemple, le contenu d'un ordinateur sur le totem publicitaire.

HDMI OUT: Pour reproduire le contenu de totem publicitaire sur des sources externes, telles que des écrans.

INSPECTIONS RÉGULIÈRES

Effectuez des contrôles visuels réguliers. Faites particulièrement attention à l'écran et au câble d'alimentation.

Nettoyez régulièrement l'écran. Pour ce faire, vaporisez une solution de nettoyage sur un chiffon en microfibres pour nettoyer l'appareil. Ne vaporisez jamais de produit nettoyant directement sur l'appareil. Vérifiez régulièrement les fentes d'aération à l'arrière du présentoir.

DÉPANNAGE

Problème	Cause	Solution
Aucune image n'est affichée et aucun son n'est émis	La fiche d'alimentation n'est pas branchée	Branchez la fiche d'alimentation
	L'interrupteur à bascule ON / OFF à l'arrière de l'appareil n'a pas été basculé	Basculez l'interrupteur
	Le son est réglé sur silencieux	Augmentez le volume
La télécommande ne fonctionne pas	La distance entre le stop-client et la télécommande est trop importante	Réduisez la distance entre le stop-client et la télécommande
	Les piles sont vides	Remplacez les piles (2 x AAA)
	La télécommande est mal tenue	Visez directement le centre du stopper client avec la télécommande
Le stop-client se bloque	Connexion Internet instable	Assurez-vous d'une connexion Internet stable
	Roaming activé	Désactivez l'itinérance
Certaines couleurs ne s'affichent pas correctement	Les câbles à l'arrière du stopper client ont glissé	Ouvrez le boîtier de commande à l'arrière et vérifiez les connexions des câbles
Le contenu de l'image reste visible	Affichage statique pendant une période prolongée	Éteindre l'écran pendant quelques heures
		Changer régulièrement le contenu ou afficher du contenu animé

SERVICE & CONTACT

Contactez nos experts produits et trouvez de l'aide et des solutions pour votre produit. Vous trouverez ici toutes les informations de contact listées par pays et par langue: www.topregal.fr/fr/service

Responsable du contenu:
 TOPREGAL GmbH
 Industriestraße 3
 70794 Filderstadt
 GERMANY
www.topregal.com

Déclaration de conformité UE

Le fabricant

TOPREGAL GmbH
Industriestrasse 3
70794 Filderstadt
Allemagne

déclare par la présente que le produit suivant

Désignation du produit:

Type:

Tecmaschin Totem publicitaire

DAS-LED43

Numéro de série:

DAS-LED43-1000000000-DAS-LED43-9999999999

se conforme à toutes les dispositions pertinentes des réglementations légales applicables (ci-après) - y compris leurs modifications en vigueur au moment de la déclaration. La responsabilité de la délivrance de cette déclaration de conformité incombe exclusivement au fabricant. Cette déclaration ne concerne que la machine dans l'état dans lequel elle a été mise sur le marché; les pièces et / ou interventions montées ultérieurement par l'utilisateur final ne sont pas prises en compte.

Conforme aux dispositions des directives européennes suivantes:

2014/53/UE Directive sur les équipements radioélectriques

Conforme aux dispositions des normes suivantes:

EN IEC 62368

EN IEC 62311

EN 301 489

EN 300 328

Nom et adresse de la personne autorisée à constituer le dossier technique:

TOPREGAL GmbH
Industriestrasse 3
70794 Filderstadt
Allemagne



Lieu: Filderstadt
Date: 11.08.2022

Juergen Effner
Chief Executive Officer

DE

EN

FR

TOPREGAL

TOPREGAL

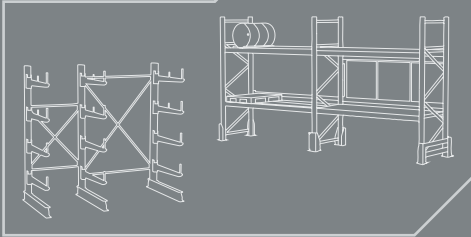

SolidHub



WIPEKET

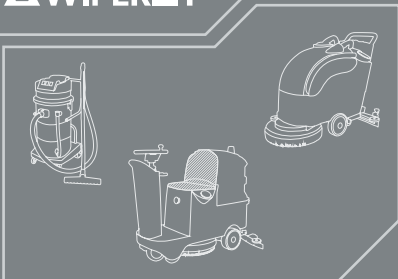

TECMASCHIN

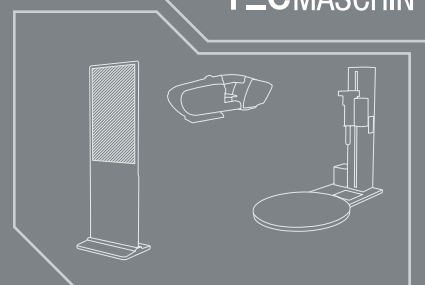

SOLOPORT

