

GANCIO DI CARICO PER CARRELLO ELEVATORE A FORCHE LH2500

CARATTERISTICHE

- Per un trasporto facile e veloce di macchine e sacchi flessibili di grandi dimensioni con il carrello elevatore
- Fissato con due morsetti a vite
- Ganci inclusi

Tipo	Unità	Valore
Nome del marchio		SolidHub
Colore		RAL 5005
Superficie		Laccato
Larghezza	mm	660
Peso	kg	24
Carico massimo	kg	2500
Distanza fori per le forche	mm	300
Dimensioni del foro per la forca	mm	150 x 70
Lunghezza della vite di sicurezza	mm	100

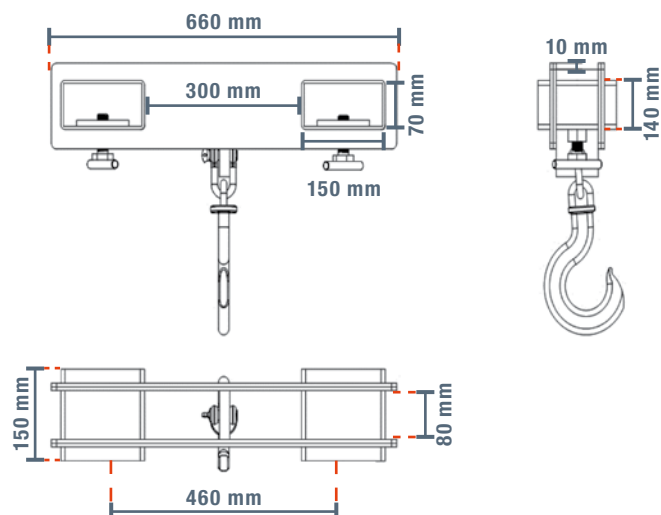

In conformità con il regolamento DGUV 68, le ispezioni periodiche devono essere effettuate almeno una volta all'anno utilizzando la lista di controllo FEM 4.004 al punto 6.