



GEBRUIKSHANDLEIDING

Elektrische minigraver

MBE800



Lees voor gebruik van het product deze gebruiksaanwijzing zorgvuldig door en volg de daarin opgenomen aanwijzingen op!

ALGEMEEN

Voorwoord	3
Definitie van termen	3
Veiligheidsinstructies	5
Technische gegevens	6
Belangrijkste onderdelen in een oogopslag	6
Bedieningsinstructies	7

ONDERHOUD

Regelmatige inspectie	11
Problemen oplossen	11
Service & Contact	11
EU-conformiteitsverklaring	12

VOORWOORD

Gefeliciteerd met de aankoop van je nieuwe minigraafmachine. De MBE800 is vervaardigd uit hoogwaardige materialen speciaal voor langdurig en betrouwbaar gebruik. Voor uw eigen veiligheid en om een correcte bediening van het apparaat te garanderen, moet u deze bedieningshandleiding lezen en in acht nemen voordat u het apparaat in gebruik neemt. Bewaar deze bedieningshandleiding op een veilige plaats. Controleer de MBE800 op transportschade. Beschadigde minigraafmachines mogen niet worden gebruikt. Het apparaat wordt gebruikt voor graafwerkzaamheden en andere grondwerken zoals het boren van gaten in de grond, egaliseren en rooien van planten. Verkeerd gebruik kan leiden tot letsel of schade aan het apparaat. Elke aansprakelijkheid voor schade als gevolg van onjuist gebruik van de machine of het niet in acht nemen van de instructies en gedragsregels in deze handleiding is uitgesloten. De gebruiker is verantwoordelijk voor het correcte gebruik door opgeleid en bevoegd personeel.

DEFINITIE VAN TERMEN

GEMACHTIGD VERTEGENWOORDIGER

Opgeleid en geautoriseerd personeel dat deze machine gebruikt, bereidt deze voor op gebruik en geeft geschikte en voldoende instructies aan de bedieners. Deze instructies hebben betrekking op:

1. Mechanica en extra uitrusting van het apparaat
2. Onderhoud van de vloeistofkwaliteit en filtervervanging
3. Beschermingsmiddelen
4. Oorzaken en preventie van ongevallen
5. Taken van de monteur
6. Instellen van gereedschap
7. Bediening

EXPLOITANT

Opgeleid personeel dat door de operator is geautoriseerd om deze machine te gebruiken voor onder andere veilig gebruik, opstelling, onderhoud en reiniging, waarbij alle gevaren moeten worden vermeden. Gevaren zijn onder andere het heffen en laten zakken van gereedschap, het uitzwaaien van onderdelen, het uitgooien van grond en andere voorwerpen die zijn uitgegraven, het rijden zonder voldoende zicht en het negeren van veilige rijroutes.

BEOOGD GEBRUIK

Gebruik deze machine in overeenstemming met de informatie in deze gebruiksaanwijzing.

APPARAAT

Deze elektrische minigraafmachine, met het meegeleverde gereedschap.

PBM

Persoonlijke beschermingsmiddelen, bijv. veiligheidshelmen, veiligheidsbrillen, veiligheidsschilden, gehoorbescherming, veiligheidsschoenen, veiligheidshandschoenen, beschermende kleding, enz.

REDELIJKERWIJS TE VOORZIEN MISBRUIK

Gebruik van dit apparaat op een manier die niet bedoeld is door de ontwerper, maar die het gevolg kan zijn van gemakkelijk te voorzien menselijk gedrag.







GEREEDSCHAP

Monteerbare accessoires die kunnen worden bediend met de hendels en hydrauliek. Dit zijn onder andere de graafbak, de grondboor, de hydraulische hamer, de grijper en de ripper.

DOELGROEP

Groep personen voor wie deze gebruiksaanwijzing bestemd is door de fabrikant (gemachtigde, operator).

GEBRUIKTE ETIKETTERING

Beeldweergave	Categorie	Uitleg
	Waarschuwing	Lees voor gebruik de gebruiksaanwijzing
	Waarschuwing	Houd een veilige afstand aan
	Waarschuwing	Geen open vuur toegestaan
	Waarschuwing	Pas op voor splinters van kleine onderdelen
	Waarschuwing	Voorzichtig bij achteruitrijden
	Waarschuwing	Veiligheidsgordel vastmaken

VEILIGHEIDSINSTRUCTIES

- Controleer de minigraver op transportschade. Beschadigde apparaten mogen niet in gebruik worden genomen
- Alleen geautoriseerd personeel dat deze gebruiksaanwijzing heeft gelezen, mag de machine bedienen
- Alleen volwassenen die volledig over hun lichamelijke en geestelijke vermogens beschikken, mogen de machine gebruiken
- Er moeten geschikte persoonlijke beschermingsmiddelen worden gedragen. Neem ook de regionale veiligheidsvoorschriften in acht
- Vermijd werken wanneer de graafmachine loodrecht op een hellend vlak staat. Er bestaat kantelgevaar
- Draai de cabine niet terwijl de machine zich op een hellend vlak bevindt
- Draai de cabine niet tijdens het rijden met het apparaat
- Overschrijd de hellingshoek van 30 % niet
- Rijd alleen over geschikte oppervlakken. Rijd niet over grind, zeer hard gesteente, stalen balken of metalen puin. Deze oppervlakken kunnen de rupsbanden beschadigen
- Gebruik het apparaat indien mogelijk op vlakke oppervlakken. Let vooral op de stabiliteit van de graafmachine
- Omstanders moeten een veilige afstand van één meter bewaren wanneer het apparaat in werking is
- Til geen lasten op zonder geschikte hefapparatuur
- Gebruik de graafmachine niet in een verontreinigde of potentieel explosieve omgeving
- Gebruik de graafmachine niet bij extreme temperaturen
- Gebruik de graafmachine alleen bij geschikte lichtomstandigheden. Schakel indien nodig de koplampen aan
- Gebruik de graafmachine niet om mensen of dieren in de graafbak te vervoeren
- Til de graafmachine niet op aan het dak met behulp van hefwerktuigen. Gebruik hiervoor de bevestigde sluitingen
- Voer onderhoud en service regelmatig uit
- Voer voor de ingebruikname een dagelijkse visuele controle uit volgens de voorschriften in deze gebruiksaanwijzing
- De graafmachine mag alleen worden gebruikt als alle veiligheidsvoorzieningen volledig functioneren
- Schakel het apparaat uit als u de bestuurdersstoel verlaat
- Kruip niet onder de graafmachine wanneer deze met de bak omhoog wordt gebracht
- Schakel het apparaat onmiddellijk uit zodra er schade zichtbaar is. Neem het apparaat pas weer in gebruik als deze schade gerepareerd is
- Schakel het apparaat uit bij onderhouds- en reparatiewerkzaamheden of het verwisselen van gereedschap
- Schakel het apparaat uit voordat u de oplader aansluit
- Gebruik oprijplaten bij het laden van de minigraver. Let op het maximale gewicht van de oprijplaten en het transportmiddel. Zet de minigraafmachine vast met stroppen
- Hef het aangekoppelde werktuig minstens 300 mm boven de grond wanneer u met de minigraafmachine rijdt om mogelijke schade te voorkomen
- Rijd niet met het dozerblad omlaag
- Parkeer het apparaat indien mogelijk op een plaats die beschermd is tegen weersinvloeden
- Laat de graafbak op de grond zakken en zet het apparaat vast met het dozerblad als u het voor langere tijd parkeert
- De gebruiker is er verantwoordelijk voor dat redelijkerwijs te voorzien verkeerd gebruik wordt voorkomen en dat de machine wordt gebruikt zoals bedoeld
- Voor veranderingen en wijzigingen aan de machine of het gereedschap is schriftelijke toestemming van de fabrikant vereist. Als dit niet gebeurt, vervalt de garantie

TECHNISCHE GEGEVENS

TECHNISCHE GEGEVENS

Type	Eenheid	Waarde
breedte	mm	780
diepte	mm	2430
Hoogte zonder dak	mm	1300
Tarragewicht	kg	680
Max. Graafbereik	mm	2450
Max. Graafdiepte	mm	1300
Max. Graafhoogte	mm	2350
Max. Loshoogte	mm	1600
Rupslengte onderwagen	mm	1140
Rupsbreedte	mm	150

NIVELLEERBLAD

Type	Eenheid	Waarde
Breedte	mm	780
Materiaal		Stahl
Max. Bodemvrijheid	mm	120
Max. Diepte	mm	200

PRESTATIES

Type	Eenheid	Waarde
Motorvermogen	PS	12
Rijsnelheid	km/h	2,2
Graafkracht	kN	7,5
Werkdruk	MPa	14
Draaisnelheid	U/min.	12
Klimvermogen	%	30

BATTERIE

Type	Eenheid	Waarde
Type batterij		Lithium-ion
Nominale spanning	V	72
Netspanning	V	220 / 380
Batterijcapaciteit	Ah	140
Laadvermogen	kW	4
Opladtid	h	6
Levensduur	h	6 – 8

BELANGRIJKSTE ONDERDELEN IN EEN OOGOPSLAG



Nee.	Beschrijving van de
1	Luifel
2	Hydraulische slangen
3	Stoel
4	Bedieningshendel
5	Graafarm met licht
6	Graafwerktuig
7	Vermogensregelaar
8	Hoofdschakelaar
9	Laadcontactdoos
10	Graafblad
11	Graafmachineketting

BEDIENINGSINSTRUCTIES

AANZETTEN

1. Draai de hoofdschakelaar rechtsom
2. Zet de inschakelknop op ON
3. Stel de motorsnelheid in op de regelaar aan de voorkant naast de batterijniveau-indicator. Deze regeling bepaalt hoe snel de graafmachine rijdt en de hefprocessen plaatsvinden. Voor optimaal gebruik stelt u de motorsnelheid (potentiometer) in op 50%. De graafarm kan zelfs in uitgeschakelde toestand en altijd met dezelfde snelheid omlaag worden gebracht
4. Ga in omgekeerde volgorde te werk om de minigraafmachine weer uit te schakelen



Het inschakelen kan enkele seconden duren. Wacht tot je het zoemen van de motor hoort.

HENDEL

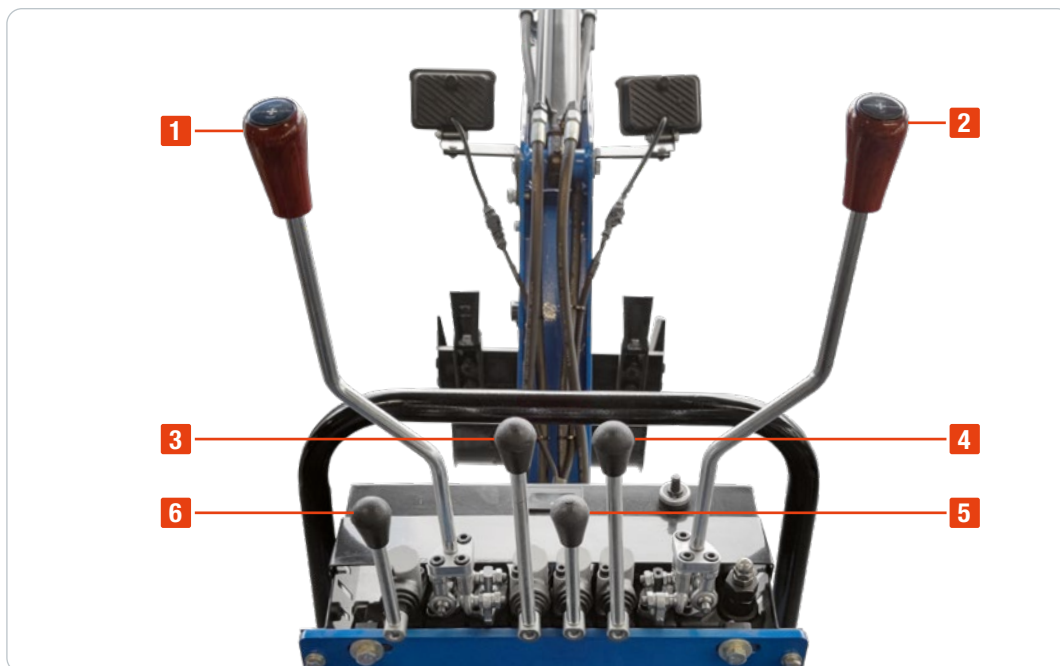

Hendel	Richting van beweging	Functie
1	Vooruit	Onderarm omlaag
	Achteruit	Onderste arm gaat omhoog
	Naar rechts	Platform draait naar rechts
	Naar links	Platform draait naar links
2	Vooruit	Bovenarm zakt
	Achteruit	Bovenste arm omhoog
	Naar rechts	Bak opent
	Links	Bak sluit
3	Vooruit	De linkerketting draait vooruit
	Achteruit	De linkerketting draait achteruit
4	Vooruit	De rechterketting draait vooruit
	Achterwaarts	De rechterketting draait achteruit
5	Vooruit	Dozerblad gaat omhoog
	Achterwaarts	Dozerblad zakt
6		Extra hendel voor de bediening van de minigraafmachineaccessoires

DE BOVENARM BEWEGEN

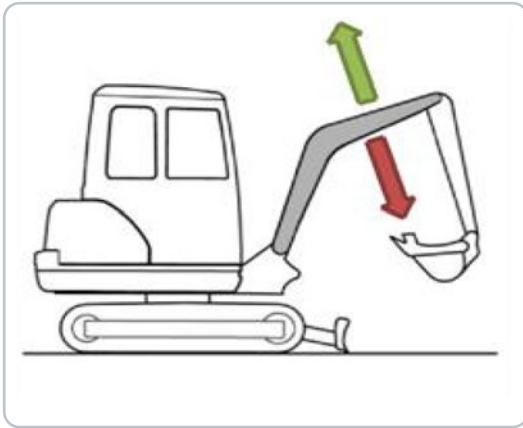

1. Duw hendel 2 naar voren om de bovenarm te laten zakken
2. Trek hendel 2 naar je toe om de bovenarm omhoog te brengen

DE ONDERSTE ARM VERPLAATSEN

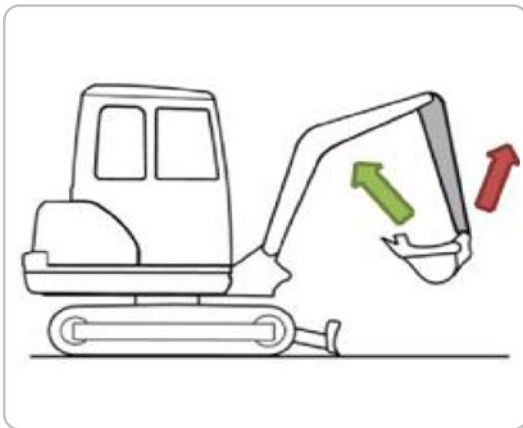

1. Duw hendel 1 naar voren om de onderste arm te laten zakken
2. Trek hendel 1 naar je toe om de onderste arm omhoog te brengen

HET GEREEDSCHAP VERPLAATSEN

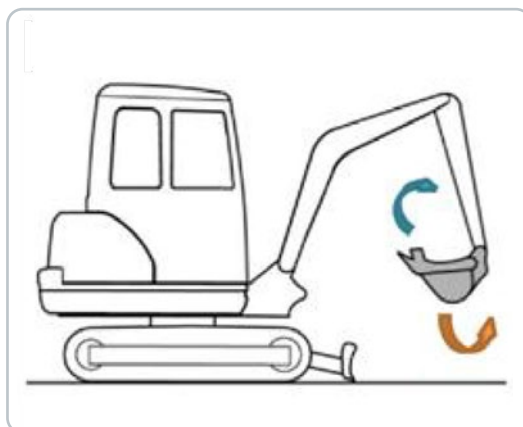

1. Druk hendel 2 naar rechts om de graafbak te openen
2. Druk hendel 2 naar links om de graafbak te sluiten

HET BESTUURERSPLATFORM DRAAIEN

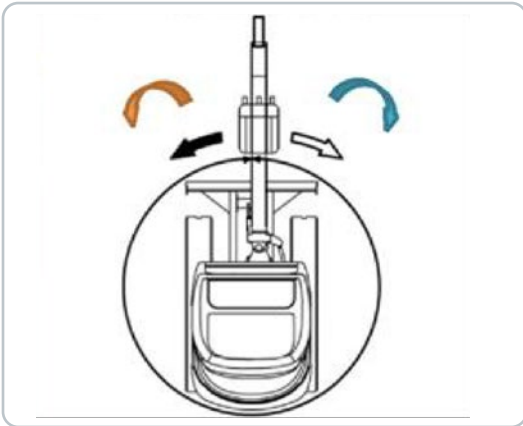

1. Druk hendel 1 naar rechts om het plateau naar rechts te draaien
2. Druk hendel 1 naar links om het plateau naar links te draaien

HET DOZERBLAD VERPLAATSEN

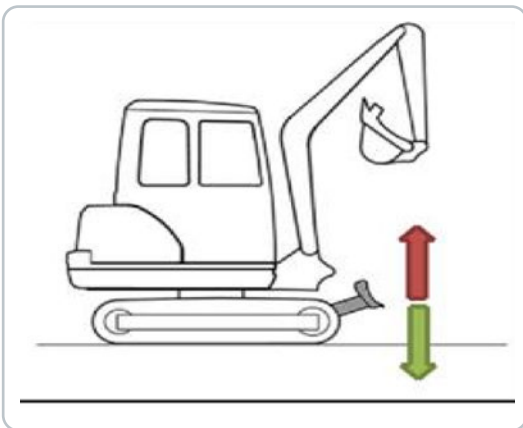

1. Duw hendel 5 naar voren om het egaliseerblad omhoog te zetten
2. Trek hendel 5 naar u toe om het dozerblad te laten zakken

FAHREN

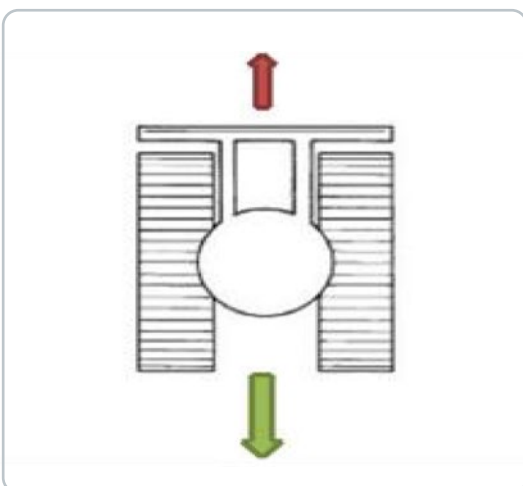

1. Duw de twee hendels 3 en 4 naar voren om vooruit te rijden
2. Trek beide hendels 3 en 4 naar je toe om achteruit te rijden
3. Duw hendel 3 naar voren om linksaf te slaan
4. Druk hendel 4 naar voren om rechtsaf te slaan
5. Druk hendel 3 naar voren en hendel 4 naar achteren om ter plekke rechtsaf te slaan
6. Druk hendel 4 naar voren en hendel 3 naar achteren om ter plekke linksaf te slaan

VOORSCHRIFTEN VOOR VEILIG RIJDEN EN OPSLAAN

- Werk niet over hellingen
- Zorg ervoor dat het apparaat stabiel staat tijdens werkzaamheden en transport
- Draai het bestuurdersplatform niet wanneer de graafmachine zich op een helling bevindt
- Draai het bestuurdersplatform niet tijdens het rijden
- Til het dozerblad en het gereedschap van de grond als u met het apparaat rijdt
- Zet het apparaat met de bak en het dozerblad vast als u het voor langere tijd parkeert
- Rijd alleen over geschikte oppervlakken. Een te harde of te ruwe ondergrond kan de rupsbanden beschadigen

Schade aan de kettingen

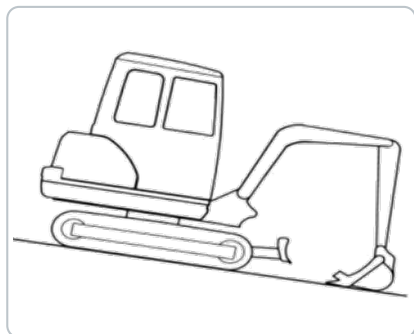

Rijden

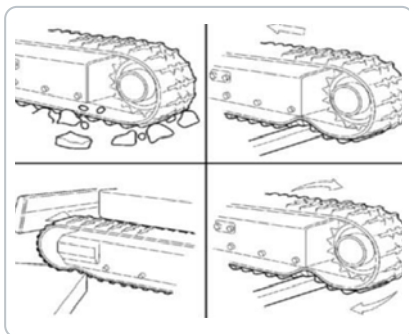

Uitschakelen

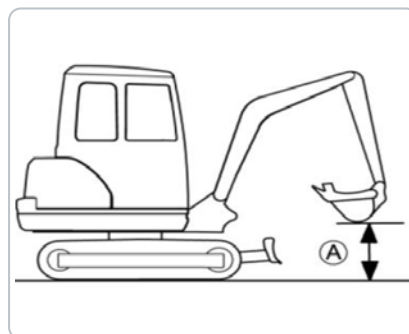

DE BATTERIJ OPLADEN

1. Rij het apparaat naar een stopcontact
2. Parkeer de graafmachine veilig. Zet hem vast met de graafschop en eventueel het dozerblad
3. Schakel de graafmachine uit
4. Steek de lader in de laadaansluiting van de graafmachine. Deze bevindt zich links onder de bestuurdersstoel
5. Steek de stekker van de lader in het stopcontact
6. Zodra de laadindicator groen is, kunt u het laadproces beëindigen

VERVOER

- Neem de plaatselijke verkeersregels in acht tijdens transport over de weg
- Zet de graafmachine met stropen vast op het transportmiddel / transportvoertuig
- Rij de graafmachine op het transportvoertuig met behulp van oprijplaten of soortgelijke hulpmiddelen. Gebruik de schop om de graafmachine tegen wegglijden te beveiligen

REGELMATIGE INSPECTIE

Voer regelmatig onderhoud en controles uit in overeenstemming met de volgende tabel.

Component	Tijdsinterval		
	Dagelijks	Maandelijks	Jaarlijks
Schakelaars & knoppen			
Functietest hendel		•	
Functietest motorbesturing		•	
Hydraulisch systeem			
Hydraulische slangen en aansluitingen		•	
Hydraulische motor		•	
Oliepeil controleren			•
Kleppen			•
Elektriciteit			
Elektrische aansluitingen		•	
Batterij		•	
Bouw			
Bestuurdersplatform		•	
Bestuurdersstoel		•	
Dakconstructie	•		
Graafarm	•		
Graafbak en uitrustingsstukken	•		
Waarschuwingen & borden			•
Scharnieren en bewegende delen smeren		•	

PROBLEMEN OPLOSSEN

Probleem	Oorzaak	Oplossing
De graafmachine start niet	De motor start langzaam	Wacht tot de motor is gestart. Dit kan tot een minuut duren.
	De hoofdschakelaar is ingedrukt	Trek de hoofdschakelaar uit
	De motorsnelheid is op nul gezet	Verhoog het motortoerental door de regelaar rechtsvoor te draaien
	De batterij is niet opgeladen	Laad de accu op
	De accu is beschadigd	Vervang de accu
	De kabels zijn losgeraakt	Controleer de kabelverbindingen en aansluitingen van het apparaat
De graafmachine kan slechts zeer langzaam worden bestuurd	De motorsnelheid is aangepast	Verhoog het motortoerental door aan de bedieningsknop rechtsvoor te draaien
	Er is geen smeermiddel	Smeer de verbindingen op de smeernippels
De arm kan niet meer geheven worden	Er zit geen hydraulische olie in het systeem	Controleer het vulniveau van de hydraulische olie. Vul hydraulische olie bij indien nodig
De graafmachine maakt ongewone geluiden	Er is geen smeermiddel	Smeer de verbindingen op de smeernippels

SERVICE & CONTACT

Neem contact op met onze productexperts en vind hulp en oplossingen voor uw product. Hier vindt u alle contactgegevens per land en taal: www.topregal.com/nl/service

Verantwoordelijk voor de inhoud:
 TOPREGAL GmbH
 Industriestraße 3
 70794 Filderstadt
 GERMANY
www.topregal.com

EU-conformiteitsverklaring

De fabrikant

**TOPREGAL GmbH
Industriestrasse 3
70794 Filderstadt
Duitsland**

verklaart hierbij dat het volgende product

Productnaam:

Elektrische minigraver incl. oplader

Type:

MBE800

Serienummer:

MBE800-1000000000 – MBE800-9999999999

voldoet aan alle relevante bepalingen van de toegepaste wettelijke voorschriften (hierna) - met inbegrip van de ten tijde van de verklaring geldende wijzigingen daarvan. De verantwoordelijkheid voor de afgifte van deze conformiteitsverklaring ligt uitsluitend bij de fabrikant. Deze verklaring heeft alleen betrekking op de machine in de staat waarin zij in de handel is gebracht; met later door de eindgebruiker aangebrachte onderdelen en / of ingrepen wordt geen rekening gehouden.

Voldoet aan de bepalingen van de volgende Europese richtlijnen:

**2006/42/EG Machinerichtlijn
2014/35/EU Laagspanningsrichtlijn
2014/30/EU Elektromagnetische compatibiliteit**

Voldoet aan de bepalingen van de volgende normen:

**EN ISO 12100 / EN 55014-1+A1+A2
EN 60335-1+A11 / EN 60204-1
EN 474-1 / EN 474-5**

Naam en adres van de persoon die gemachtigd is het technisch dossier samen te stellen:

TOPREGAL GmbH
Industriestrasse 3
70794 Filderstadt
Duitsland

Locatie: Filderstadt
Datum: 13.06.2023



Juergen Effner
Chief Executive Officer

TOPREGAL

TOPREGAL

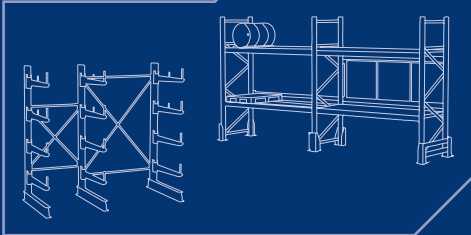

SolidHub



WIPEKET

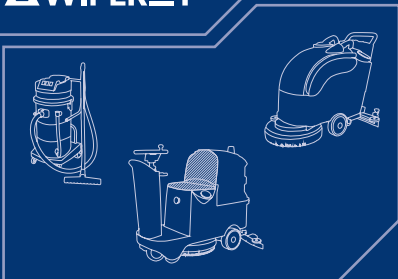

TECMASCHIN



SOLOPORT

