

GANCHO DE CARGA PARA EMPILHADORA DE FORQUILHA LH2500

CARACTERÍSTICAS

- Para transporte rápido e fácil de máquinas e sacos grandes flexíveis com uma empilhadeira
- Fixado com dois grampos de parafuso
- Ganchos incluídos

Tipo	Unidade	Valor
Nome da marca		SolidHub
Cor		RAL 5005
Superfície		Laqueado
Largura	mm	660
Peso	kg	24
Carga máxima	kg	2500
Distância entre os bolsos do garfo	mm	300
Cavidade para garfos	mm	150 x 70
Comprimento do parafuso de segurança	mm	100

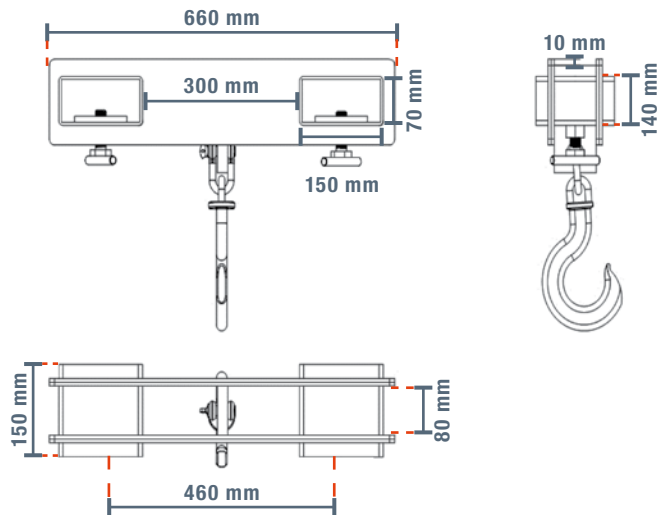

De acordo com a norma 68 da DGUV, as inspeções periódicas devem ser realizadas pelo menos uma vez por ano, usando a lista de verificação FEM 4.004 no ponto 6.