



ISTRUZIONI D'USO

Transpallet elettrico

HWE15 / HWE15-L / HWE18 / HWE20



Prima di utilizzare il prodotto, leggere attentamente il presente manuale e seguire le istruzioni in esso contenute!

GENERALE

Prefazione	3
Istruzioni di sicurezza	3
Dati tecnici	4
Panoramica dei componenti principali	5
Dispositivi di sicurezza e segnali di avvertimento	5

MANUTENZIONE

Manutenzione	6
Istruzioni per l'uso	6
Ricarica e sostituzione della batteria	8
Ispezione regolare	8
Istruzioni di sicurezza	9
Lista di controllo per la manutenzione/ispezione	10
Risoluzione dei problemi	11
Servizio & contatto	11
Dichiarazione di conformità UE	12

PREFAZIONE

Congratulazioni per l'acquisto del vostro nuovo transpallet elettrico HWE15 / HWE15-L / HWE18 / HWE20. Questo transpallet, facile da usare, è stato realizzato con materiali di alta qualità, appositamente progettati per un uso duraturo e affidabile. Per la vostra sicurezza e per garantire il corretto funzionamento del transpallet, è essenziale che leggete e seguiate queste istruzioni per l'uso prima di utilizzarlo.

È bene conservare queste istruzioni per l'uso. Controllare che il transpallet non presenti danni da trasporto. I transpallet elettrici danneggiati non devono essere messi in funzione.

Il transpallet viene utilizzato per il sollevamento e l'abbassamento elettrico e per il trasporto di merci. Un uso improprio può provocare lesioni o danni alla macchina. Si esclude qualsiasi responsabilità per danni derivanti da un uso improprio della macchina o dall'inosservanza delle specifiche e delle regole di comportamento contenute nelle presenti istruzioni per l'uso. L'operatore/utilizzatore deve garantire un uso corretto, assicurandosi che il transpallet elettrico sia utilizzato solo da persone a ciò appositamente istruite e autorizzate.

ISTRUZIONI DI SICUREZZA

- Prima dell'uso, leggere le etichette di avvertenza sul transpallet e le istruzioni contenute nel presente manuale.
- Utilizzare il transpallet solo se si ha familiarità con esso e se si è stati istruiti a farlo.
- Utilizzare il transpallet solo dopo averne verificato le perfette condizioni. Prestare particolare attenzione a ruote, timone, telaio, centralina, batteria, ecc.
- Non utilizzare su pavimenti molto sporchi o in ambienti esplosivi.
- Utilizzare solo su terreni pianeggianti. Non lavorare su pendenze superiori al 5%.
- Non trasportate persone sulle forche.
- Indossare i guanti durante l'uso.
- Durante il trasporto/sovvamento di merci, tutte le persone devono mantenere una distanza di sicurezza di 600 mm.
- Distribuire sempre il peso della merce in modo uguale su entrambe le forche. Non utilizzare mai una sola forca. Il centro di gravità della merce deve trovarsi al centro delle due forche.
- Osservare la merce durante il trasporto. Se la merce diventa instabile e rischia di cadere/ribaltarsi, interrompere immediatamente il funzionamento con il pulsante di arresto di emergenza.
- Non caricare oltre la capacità massima.
- Non guidare il carrello mentre si solleva o si abbassa la merce.
- Adatto per il funzionamento in ambienti interni a una temperatura ambiente compresa tra 0 °C e 40 °C.
- Eseguire la manutenzione in base all'ispezione periodica.
- La ricarica della batteria deve essere effettuata in un luogo asciutto e ventilato, lontano da fiamme libere.
- Modifiche e alterazioni dell'unità non approvate dal produttore annullano la garanzia.

DATI TECNICI

IT

GENERALE

Tipo	Unità	HWE15	HWE15-L	HWE18	HWE20
Marchio		SolidHub			
Modello		HWE15	HWE15-L	HWE18	HWE20
Peso di trazione	kg	1500		1800	2000
Peso operativo (batteria inclusa)	kg	155	168	166	166
Altezza di sollevamento	mm	190			
Centro di carico	mm	600			
Dal centro dell'asse all'estremità della forca	mm	950			
Interasse	mm	1220	1875	1220	1220

RUOTE

Tipo	Unità	HWE15	HWE15-L	HWE18	HWE20
Materiale delle ruote		Poliuretano			
Dimensioni delle ruote motrici	mm	ø 210 x 70			
Dimensioni delle ruote di cuscinetto	mm	ø 80 x 70			
Larghezza della guida, rulli di carico	mm	400			
Ruote, numero anteriore / posteriore (x = guidate)		1 x + 2 / 4			

DIMENSIONI

Tipo	Unità	HWE15	HWE15-L	HWE18	HWE20
Altezza del timone in posizione di guida, min. / max.	mm	600 / 1220			
Altezza forca, abbassata	mm	85			
Lunghezza totale	mm	1540	2190	1540	1540
Lunghezza fino alla superficie della forca	mm	390			
Larghezza totale	mm	560			
Dimensioni della forca	mm	50 / 160 / 1150	50 / 160 / 1800	50 / 160 / 1150	50 / 160 / 1150
Larghezza della forca	mm	560			
Altezza minima dal suolo	mm	27			
Larghezza del corridoio con pallet 1000 x 1200 di traverso sulle forche	mm	1790			
Larghezza corridoio con pallet 800 x 1200 lungo le forche	mm	1740			
Raggio di sterzata minimo	mm	1350	2000	1350	1350

GUIDA

Tipo	Unità	HWE15	HWE15-L	HWE18	HWE20
Motore di azionamento, uscita S2 60 min.	kw	0,75			
Potenza del motore di sollevamento a S3 15	kw	0,5			
Tensione della batteria / capacità nominale	V/Ah	24 / 25			
Peso della batteria (+ / - 5 %)	kg	7,8 / 13,2			
Specifiche del caricabatterie	V/A	24 / 10			

POTENZA

Tipo	Unità	HWE15	HWE15-L	HWE18	HWE20
Velocità di guida, con / senza carico	km/h	4,5			
Max. pendenza a carico / scarico	%	3 / 5			
Freno di servizio		Elettromagnetico			

ALTRO

Tipo	Unità	HWE15	HWE15-L	HWE18	HWE20
Tipo di controllo dell'azionamento		Curtis			
Livello di rumorosità dell'operatore	dB(A)	≤ 74			
Tipo di sterzo		Sterzo meccanico			

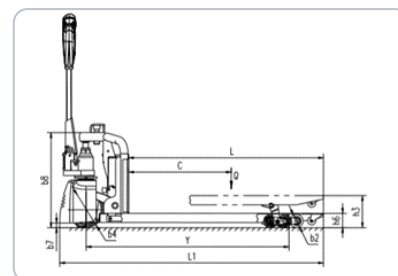
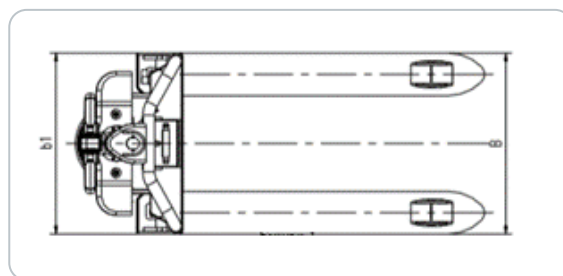

PANORAMICA DEI COMPONENTI PRINCIPALI

No.	Nome
1	Disposizione delle maniglie
2	Pulsante di arresto di emergenza
3	Batteria agli ioni di litio
4	Custodia del dispositivo di azionamento
5	Ruota motrice
6	Ruota tandem
7	Pulsante di abbassamento
8	Acceleratore (interruttore a farfalla)
9	Pulsante di sollevamento
10	Clacson
11	Interruttore centrale
12	Display
13	Pannello delle password
14	Pulsante di annullamento
15	Pulsante di conferma
16	Interruttore di velocità della tartaruga

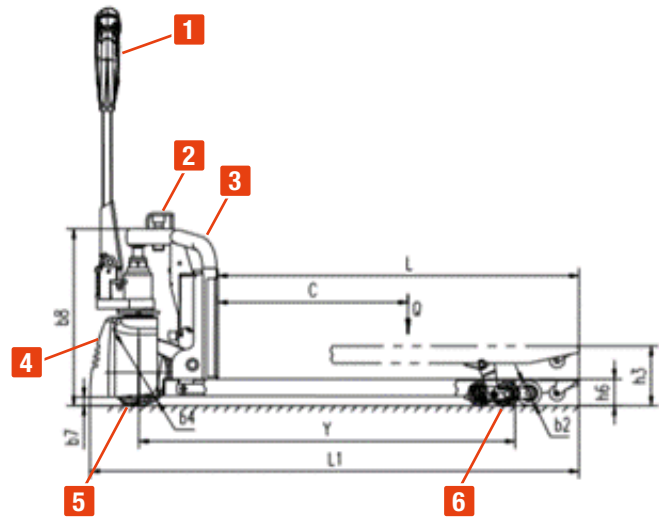

DISPOSITIVI DI SICUREZZA E SEGNALI DI AVVERTIMENTO

Il transpallet è dotato di un interruttore di arresto di emergenza (2 / E) che arresta tutte le funzioni di sollevamento, caduta e traslazione e disattiva il freno elettromagnetico. Dopo aver azionato questa funzione, estrarre nuovamente l'interruttore. Sbloccare il transpallet secondo le istruzioni per l'uso. Per sicurezza e per evitare un uso non autorizzato, il pulsante rosso deve essere premuto. È necessario seguire le istruzioni riportate sugli adesivi di sicurezza. Sostituire immediatamente gli adesivi di sicurezza danneggiati o mancanti.

MANUTENZIONE

ISPEZIONE E MANUTENZIONE GIORNALIERA

Controllare il transpallet ogni giorno prima dell'uso, prestando particolare attenzione alle ruote e agli assi. Oggetti estranei come panni, stracci, ecc. possono bloccare le ruote o le forche. Al termine del lavoro con il transpallet e prima del controllo, scaricare le forche e abbassarle nella posizione più bassa.

- Controllare visivamente che non vi siano danni a tubi, fili, graffi, deformazioni o crepe.
- Controllare che non vi siano perdite nell'impianto idraulico.
- Controllare le condizioni del veicolo durante la marcia rettilinea.
- Controllare che i rulli non siano danneggiati o corrosi.
- Verificare che la ruota si muova agevolmente.
- Azionare il pulsante di arresto di emergenza per verificare il funzionamento del freno di emergenza.
- Controllare il funzionamento del freno, controllare l'interruttore della leva della maniglia.
- Premere i pulsanti per verificare la funzione di sollevamento e abbassamento.
- Controllare il clacson.
- Verificare che tutti i bulloni e i dadi siano serrati.
- Controllare il funzionamento dell'interruttore a chiave.
- Utilizzare olio o grasso per motori per lubrificare tutte le parti mobili.

ISTRUZIONI D'USO

Durante l'utilizzo di questo transpallet, osservare le avvertenze e le istruzioni di sicurezza. Assicuratevi di guardare sempre nella direzione di marcia e che nessun oggetto o merce ostruisca o limiti la vostra visuale. Assicuratevi che la merce sia posizionata in modo stabile e sicuro al centro della forca per il trasporto.

ACCENSIONE E SPEGNIMENTO

Quando si accende il transpallet, questo si trova inizialmente in modalità standby. Inserire la password e premere il pulsante verde di conferma per accendere completamente la macchina. Quando si avvia il transpallet per la prima volta, la password è 1234. Al termine del lavoro, premere il pulsante rosso per tornare alla modalità standby. Se non si utilizza l'apparecchio per molto tempo, si consiglia di spegnerlo completamente.

CAMBIA PASSWORD

Accendere il transpallet. Per modificare la password, inserire il numero 3232 e premere il pulsante verde di conferma. Quando sul display compare la lettera O, inserire la password corrente e premere il pulsante verde. Sul display dovrebbe apparire la lettera N. A questo punto è possibile assegnare una nuova password inserendola nel tastierino numerico e confermandola con il pulsante verde.

RESET PASSWORD

Inserire il numero 123 mentre il transpallet è in modalità standby e premere il pulsante verde per confermare l'inserimento. Quando sul display compare la lettera S, immettere nuovamente il numero 123 e premere il tasto verde. La password è stata ripristinata alle impostazioni di fabbrica. Usate il 1234 per sbloccare il transpallet.

PARCHEGGIO

Non parcheggiare mai il transpallet su un pendio o su un terreno in pendenza! Questo transpallet è dotato di un freno di stazionamento elettromagnetico. Quando non viene utilizzato, posizionare sempre la forca in basso e parcheggiare il carrello in un'area sicura. Utilizzare il pulsante rosso per bloccare la macchina contro l'accesso non autorizzato.

SOLLEVARE CARICHI

Non caricare mai il carrello oltre la capacità specificata. La capacità di carico massima dell'HWE15 è di 1500 kg, quella dell'HWE18 di 1800 kg e quello di HWE20 di 2000 kg. Per spostarsi, posizionare le forche completamente sotto la merce da sollevare e premere il pulsante di sollevamento (9).

ABBASSARE I CARICHI

Premere con cautela il pulsante di discesa (7). Una volta che il peso si è ridotto e il pallet è sicuro, estrarre con cautela le forche.

CONTROLLO

Avviare il transpallet, portare la barra in posizione inclinata „B“. Azionare la leva di direzione sulla barra (8): avanti „V“ o indietro „R“. Muovendo con cautela la leva di direzione, controllare la velocità fino a raggiungere la velocità desiderata. Posizionare la leva di direzione al centro per rallentare il transpallet fino all'arresto completo / posizione di parcheggio. Guidate sempre con prudenza e tenete d'occhio i percorsi, regolando la velocità se necessario. Ridurre la velocità, se necessario, anche utilizzando l'interruttore della tartaruga.

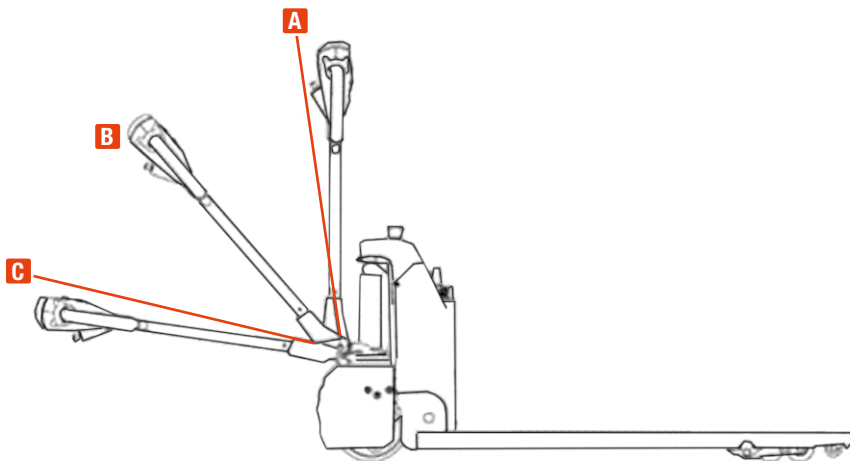

AZIONAMENTO DEI FRENI

Le prestazioni della frenatura del carico dipendono dalle condizioni del terreno e dal carico del transpallet. Attivare la funzione freno come segue: Riportando la leva di direzione (8) in posizione „0“ o rilasciandola, si attiva il freno del veicolo, oppure spostando la leva di direzione nella direzione opposta finché non inizia a muoversi nell'altra direzione. Spostando il timone verso l'alto „A“ o verso il basso nella zona di frenata „C“ si attiva la frenata del veicolo. Quando si preme il pulsante di arresto di emergenza, la maniglia si porta automaticamente nella zona di frenata e si attiva il freno di stazionamento. Il grande pulsante di sicurezza rosso sulla sommità del timone consente di attivare questa funzione anche con la parte superiore del corpo. Il transpallet rallenta e si ferma fino alla retromarcia „R“.

RISOLUZIONE DEI PROBLEMI

In caso di guasto e/o di mancato funzionamento del transpallet, interrompere l'utilizzo del veicolo e premere il pulsante di arresto di emergenza (2). Informate immediatamente il vostro collaboratore responsabile e/o contattate il servizio clienti.

IN CASO DI EMERGENZA

In caso di emergenza, premere il pulsante di arresto di emergenza (2). Tutte le funzioni elettriche vengono interrotte. Mantenere una distanza di sicurezza.

CARICARE E SOSTITUIRE LA BATTERIA

- La riparazione o la ricarica della batteria devono essere eseguite esclusivamente da personale qualificato. Osservare le istruzioni per l'uso.
- Queste batterie non richiedono manutenzione e non devono essere riempite d'acqua.
- Il riciclaggio delle batterie deve essere conforme alle leggi e ai regolamenti governativi. Si prega di rispettare queste norme.
- Un uso improprio, ad esempio in prossimità di fiamme o gas, può causare un'esplosione! Pertanto, nell'area di ricarica delle batterie è vietato lo stoccaggio di materiali o liquidi infiammabili. È vietato fumare e l'area deve essere ben ventilata.
- Prima di caricare la batteria, parcheggiare il transpallet in modo sicuro (posizione di parcheggio).
- Eseguire gli interventi di manutenzione prima di collegare il cablaggio ad altre parti del veicolo in modo corretto e senza interferenze.
- Il transpallet è dotato di una batteria agli ioni di litio; la tensione della batteria è di 24 V; questa batteria appartiene alle batterie di protezione ambientale, senza mercurio e cadmio.
- È consentito solo l'uso della batteria al piombo sigillata.
- La batteria ha una temperatura di esercizio compresa tra 0 °C e 40 °C.
- La batteria deve essere caricata e scaricata almeno una volta al mese.
- Non cortocircuitare la batteria per non danneggiarla in modo permanente.
- Non bruciare o distruggere le batterie per evitare il rilascio o l'esplosione di tossine o gas.
- Se la batteria è calda dopo l'uso, lasciarla raffreddare in un ambiente ventilato prima di caricarla.

CARICARE LA BATTERIA

La batteria agli ioni di litio può essere caricata solo con l'alimentatore in dotazione. Dopo circa 3 ore (carico continuo) la batteria del transpallet deve essere caricata. Caricare la batteria solo in luoghi ben ventilati. Al termine della carica, rimuovere la spina dalla rete e dalla batteria. Quando la batteria è completamente scarica, il processo di ricarica richiede circa 2,5 ore.

ISPEZIONI REGOLARI

La manutenzione del transpallet può essere effettuata solo da personale qualificato e addestrato. Prima di effettuare la manutenzione, rimuovere le merci dalle forche e spostarle nella posizione più bassa (posizione di parcheggio delle forche). Per sollevare il transpallet utilizzare esclusivamente gru/attrezzature di sollevamento speciali. Assicuratevi di posizionare un dispositivo di sicurezza aggiuntivo (come un cric, un cuneo o del legno) sotto il carrello. Prestare particolare attenzione durante la manutenzione del manubrio.

La molla a gas è sotto pressione. L'incuria durante la manutenzione è fonte di incidenti.

Utilizzare solo ricambi originali approvati. I pezzi di ricambio, compresi tutti gli oli, devono essere raccolti e trattati in conformità alle leggi locali in materia di ambiente e salute.

Tenere presente che la perdita di olio idraulico può causare guasti alla macchina ed eventualmente un incidente.

Far eseguire l'intervento solo a un tecnico qualificato a lavorare sulla valvola di controllo della pressione.

Se è necessario sostituire una ruota, seguire le istruzioni riportate sopra. La girante deve essere rotonda e non devono presentare alcuna usura anomala. Eseguire regolarmente la manutenzione del transpallet utilizzando la lista di controllo fornita nel manuale di istruzioni.

Tecnico di manutenzione: La manutenzione e l'assistenza devono essere eseguite esclusivamente da un tecnico istruito. Una volta eseguiti gli interventi di manutenzione e assistenza, questi devono essere registrati nel registro di manutenzione e firmati.

Processo di pulizia: Per la pulizia del transpallet non devono essere utilizzati liquidi infiammabili. Prima di procedere alla pulizia, è necessario disattivare l'alimentazione dell'unità. (Interruttore di emergenza) Per la pulizia dei componenti elettrici ed elettronici, utilizzare un'aspirazione ad aria morbida o aria compressa, spazzole non conduttive e antistatiche.

Ruote: La qualità delle ruote influisce notevolmente sulla stabilità e sul comportamento di guida del transpallet. Le modifiche alle ruote possono essere effettuate solo dopo aver consultato il produttore. Le ruote devono sempre essere sostituite in coppia.

Rulli: Senza una buona lubrificazione, i rulli si consumano rapidamente. Eseguire la lubrificazione periodica secondo la seguente tabella di manutenzione. Ridurre il periodo di lubrificazione in caso di condizioni operative sfavorevoli (ad esempio in ambienti polverosi).

Linea olio idraulico: La linea dell'olio deve essere sostituita ogni 6 anni. Quando si sostituiscono le parti idrauliche montate, è necessario sostituire anche la linea dell'olio.

NORME DI SICUREZZA

Requisiti dell'operatore: Tutti i dipendenti che lavorano con il transpallet devono essere preventivamente istruiti sul dispositivo. Il personale deve conoscere il contenuto delle istruzioni per l'uso. L'uso del transpallet è vietato a personale non istruito.

Messaggi d'errore: Se il veicolo presenta malfunzionamenti o difetti, è necessario segnalarlo al costruttore. In caso di usura delle ruote o dei freni, il transpallet non deve essere utilizzato finché non è stato completamente riparato.

Funzionamento sicuro e tutela ambientale: L'ispezione e la manutenzione devono essere eseguite secondo gli intervalli di tempo indicati nell'elenco di manutenzione. Le parti del veicolo, in particolare i dispositivi di sicurezza, non devono essere modificate senza autorizzazione. Tutti i ricambi originali sono stati controllati dal controllo qualità. Per garantire la sicurezza, è possibile utilizzare solo ricambi originali del produttore. Le vecchie parti soggette a usura, gli oli e i carburanti devono essere smaltiti in modo appropriato secondo le norme ambientali del rispettivo paese.

Norme di sicurezza e cartelli di avviso: È necessario seguire le istruzioni di sicurezza, i segnali di pericolo e le avvertenze descritte nelle presenti istruzioni per l'uso del suo carrello elevatore.

Partecipazione al traffico stradale: Il transpallet non deve essere utilizzato in luoghi pubblici, tranne che in aree speciali.

Utilizzo in ascensore e manovre sulla piattaforma di carico: Se l'ascensore o un'area di carico hanno una capacità di carico sufficiente, è consentito utilizzare il transpallet su queste aree. Se l'ascensore deve essere utilizzato anche da persone, è necessario assicurarsi che il transpallet sia parcheggiato nell'ascensore prima che le persone vi accedano.

Velocità di guida: La velocità di guida deve essere adattata alle condizioni locali. La velocità deve essere rallentata quando si gira e si passa attraverso passaggi e porte strette. L'operatore deve mantenere sempre il controllo del transpallet.

Uso su rampe di carico: Quando si percorre una rampa, assicurarsi che sia pulita e antiscivolo. Le merci devono essere sempre rivolte verso l'alto sulla rampa per evitare che scivolino verso il basso. Non fermatevi o girate su una rampa.

LISTA DI CONTROLLO PER LA MANUTENZIONE / ISPEZIONE

IT

	Freno	Intervali mensili			
		1	3	6	12
1.1	Controllare le prestazioni dei freni; se necessario, sostituire i dischi dei freni o regolare la distanza dei freni			•	
Elettricità					
2.1	Controllare il funzionamento del display e dell'indicatore	•			
2.2	Controllare il sistema di allarme e il dispositivo di sicurezza		•		
2.3	Controllare se i fili sono danneggiati			•	
2.4	Controllare i collegamenti elettrici e i terminali		•		
2.5	Controllare la rumorosità del motore elettrico		•		
Batteria					
3.1	Controllare la tensione della batteria		•		
3.2	Controllare visivamente i connettori di carica della batteria			•	
3.3	Verificare la presenza di corrosione o danni		•		
3.4	Controllare se l'alloggiamento della batteria è danneggiato		•		
Meccanica					
4.1	Controllare che il cambio non presenti rumori anomali.			•	
4.2	Controllare che il telaio non presenti deformazioni e crepe		•		
4.3	Lubrificare lo sterzo		•		
4.4	Controllare che tutti i bulloni siano serrati		•		
4.5	Controllare che il telaio non sia corrosivo, deformato o danneggiato	•			
4.6	Controllare che le ruote / telaio non siano deformati e/o danneggiati; se necessario, sostituire le ruote difettose			•	
Idraulica					
5.1	Controllare la funzionalità		•		
5.2	Controllare i tubi flessibili, le tubazioni e l'interfaccia per verificare il fissaggio, la tenuta e l'integrità.		•		
5.3	Presenza			•	
5.4	Controllare i pistoni e i cilindri			•	
5.5	Controllare il livello dell'olio				•
5.6	Riempire l'olio idraulico				•
5.7	Controllare e pulire il filtro dell'olio idraulico. Sostituire se necessario (Olio idraulico HLP46)	•			
Caricabatteria					
6.1	Controllare se il cavo di alimentazione o l'alimentatore sono danneggiati		•		
Funzioni					
7.1	Test del segnale acustico	•			
7.2	Prova del freno elettromagnetico con traferro	•			
7.3	Verifica della funzione del freno di emergenza	•			
7.4	Prova della funzione di frenata inversa e di frenata rigenerativa	•			
7.5	Testate il grande interruttore rosso di arresto di emergenza sulla barra del timone (interruttore sulla pancia)	•			
7.6	Controllare il funzionamento dello sterzo	•			
7.7	Controllare la funzione di sollevamento e abbassamento	•			
7.8	Controllare le funzioni della barra	•			
7.9	Controllare che l'interruttore a chiave non sia danneggiato	•			
Altri					
8.1	Controllare che tutte le etichette siano leggibili e complete	•			
8.2	Eseguire una prova di funzionamento	•			

RISOLUZIONE DI PROBLEMI

Problema	Motivo	Lösung
Dopo aver premuto il pulsante di avvio, l'indicatore di funzionamento non si accende.	Interruzione dell'alimentazione a causa di contatti allentati	Controllare i terminali della batteria e serrare le viti su tutti i morsetti Serrare le viti su tutti i collegamenti. I contatti di commutazione devono essere liberi
Lo stelo del pistone del cilindro dell'olio di sollevamento non si estende a velocità uniforme.	C'è aria nel cilindro	Avviare il processo 2 - 3 volte per far uscire l'aria dal cilindro
Il cilindro dell'olio di sollevamento non può essere sollevato	L'olio idraulico presente nel sistema è insufficiente	Riempire l'olio idraulico
	La carica della batteria è troppo bassa	Caricare la batteria
	Perdite di olio dalla macchina	Ispezionare, riparare e, se necessario, sostituire le guarnizioni e serrare i bulloni sui collegamenti della linea dell'olio
	La macchina è stata sovraccaricata	Rimuovere la merce dalla forca per ridurre il carico
La macchina emette un rumore anomalo durante la corsa verso l'alto e verso il basso.	Olio idraulico insufficiente o sporco nel sistema	Controllare lo stato dell'olio riempito e riempirlo con olio pulito
	Il motore o l'alloggiamento sono allentati e causano attrito	Serrare saldamente le viti allentate
	L'ambiente è molto umido	Ridurre l'umidità

SERVIZIO & CONTATTO

Contattate i nostri esperti per aiuto e soluzioni riguardanti il vostro prodotto. Trovate tutte le informazioni di contatto elencate per paese e lingua: www.topregal.com/it/service

Responsabile del contenuto:
 TOPREGAL GmbH
 Industriestraße 3
 70794 Filderstadt
 GERMANY
www.topregal.com

Certificato di conformità UE

Il produttore

TOPREGAL GmbH
Industriestrasse 3
70794 Filderstadt
Germania

dichiara che il seguente prodotto

Denominazione del prodotto:

Transpallet elettrico SolidHub

Tipo:

**HWE15-L, HWE15, HWE18,
HWE20**

Numero di serie:

HWE20-100000000 - HWE20-999999999

è conforme a tutte le disposizioni pertinenti delle norme giuridiche applicate (di seguito) - comprese le loro modifiche in vigore al momento della dichiarazione. L'unica responsabilità per il rilascio di questa dichiarazione di conformità è del produttore. La presente dichiarazione si riferisce esclusivamente alla macchina nelle condizioni in cui è stata immessa sul mercato; non si tiene conto di parti e/o interventi montati successivamente dall'utente finale.

È conforme alle disposizioni delle seguenti direttive europee:

2006/42/EC Direttiva Macchine

È conforme alle disposizioni dei seguenti standard:

EN ISO 12100

EN ISO 3691

EN 1175-1+A1

EN 16307-1+A1

Nome e indirizzo della persona autorizzata a compilare il fascicolo tecnico:

TOPREGAL GmbH
Industriestrasse 3
70794 Filderstadt
Germania



Luogo: Filderstadt
Data: 21.01.2022

Juergen Effner
Chief Executive Officer

SolidHub