

HÄNDETROCKNER HT1350

MERKMALE

- Trockene Hände in nur 10 – 15 Sekunden
- Berührungslose Aktivierung, UV-C Lampen und HEPA-Filter für maximale Hygiene
- Umweltschonend und kostensparend durch reduzierten Verbrauch von Papierhandtüchern
- Kinderleichte und schnelle Montage
- Einfache Reinigung des integrierten Wasserauffangbehälters
- Robust und widerstandsfähig für eine lange Produktlebensdauer

| Typ | Einheit | Wert |
|--------------------------|---------|------------------------------|
| Marke | | TecMaschin |
| Modell | | HT1350 |
| Farbe | | Weiß |
| Gewicht | kg | 7 |
| Maße (L x B x H) | mm | 170 x 300 x 640 |
| Spannung | V | 220 – 240 |
| Frequenz | Hz | 50 – 60 |
| Motornennleistung | W | 1000 |
| Heizelement | W | 350 |
| Gesamtnennleistung | W | 1350 |
| Motorgeschwindigkeit | U/min | 28000 |
| Luftgeschwindigkeit | km/h | 410 |
| Trocknungszeit | s | 10 - 15 |
| Betriebstemperatur | °C | 0 - 40 |
| Automatische Abschaltung | s | 20 |
| Lautstärke | dB | 70 |
| Schutzklasse | | IP 34 (Wassereintrichschutz) |
| HEPA-Filter | | 2 x E11 |
| UV-C Lampe | W | 2 x 1,5 |

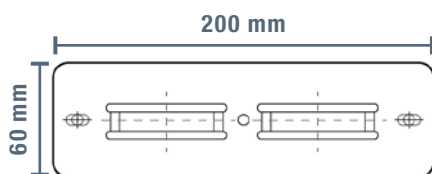

Wandhalterung

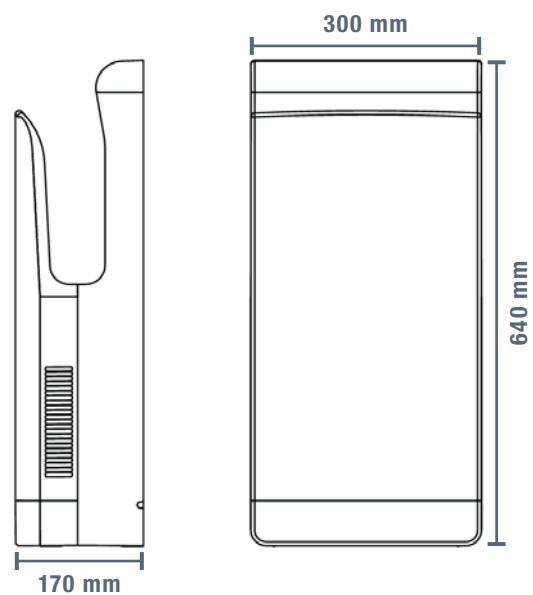

HAND DRYER HT1350

CHARACTERISTICS

- Dry hands in just 10 - 15 seconds
- Touchless operation, UV-C lamps and HEPA filters for maximum hygiene
- Environmentally friendly and cost-saving due to reduced consumption of paper towels
- Trouble-free and quick installation
- Easy cleaning of the integrated water collection tank
- Robust and resistant for a long lifespan

| Type | Unit | Value |
|------------------------|------|----------------------------------|
| Brand | | TecMaschin |
| Model | | HT1350 |
| Colour | | White |
| Weight | kg | 7 |
| Dimensions (l x w x h) | mm | 170 x 300 x 640 |
| Voltage | V | 220 – 240 |
| Frequency | Hz | 50 – 60 |
| Motor rated power | W | 1000 |
| Heating element | W | 350 |
| Total rated power | W | 1350 |
| Motor speed | rpm | 28000 |
| Air speed | km/h | 410 |
| Drying time | s | 10 - 15 |
| Operating temperature | °C | 0 - 40 |
| Automatic shutdown | s | 20 |
| Noise level | dB | 70 |
| Protection class | | IP 34 (water ingress protection) |
| Hepa filter | | 2 x E11 |
| UV-C lamp | W | 2 x 1.5 |

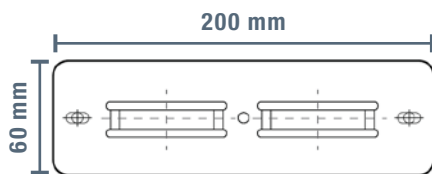

Wall mount

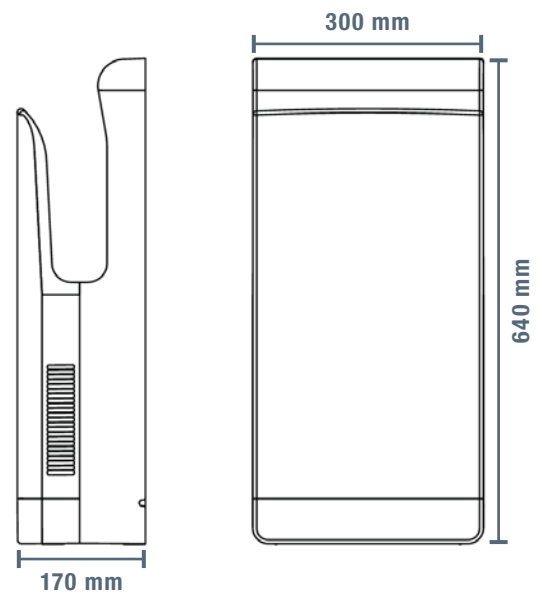

SÈCHE MAIN HT1350

CARACTÉRISTIQUES

- Séchez-vous les mains en 10 à 15 secondes
- Fonctionnement sans contact, lampes UV-C et filtres HEPA pour une hygiène maximale
- Respectueux de l'environnement et économique grâce à une consommation réduite de serviettes en papier
- Installation rapide et sans problème
- Nettoyage facile du réservoir de collecte d'eau intégré
- Robuste et résistant pour une longue durée de vie

| Typ | Unité | Valeur |
|-------------------------------|--------|---|
| Marque | | TecMaschin |
| Modèle | | HT1350 |
| Couleur | | Blanche |
| Poids | kg | 7 |
| Dimensions (l x l x h) | mm | 170 x 300 x 640 |
| Tension | V | 220 – 240 |
| Fréquence | Hz | 50 – 60 |
| Puissance nominale du moteur | W | 1000 |
| Élément chauffant | W | 350 |
| Puissance nominale totale | W | 1350 |
| Vitesse de rotation du moteur | tr/min | 28000 |
| Vitesse de l'air | km/h | 410 |
| Temps de séchage | s | 10 - 15 |
| Température de fonctionnement | °C | 0 - 40 |
| Arrêt automatique | s | 20 |
| Niveau de bruit | dB | 70 |
| Classe de protection | | IP 34 (protection contre la pénétration de l'eau) |
| Filtre hepa | | 2 x E11 |
| Lampe UV-C | W | 2 x 1,5 |

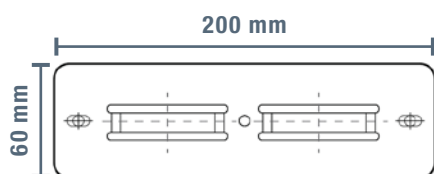

Support mural

