



INSTRUÇÕES DE FUNCIONAMENTO

Totem publicitário

DKS-LED43, Android 11

DKST-LED43, Android 11



Antes de utilizar el producto, lea atentamente este manual y siga las instrucciones que contiene!

GERAL

Prefácio	3
Instruções de segurança	3
Dados técnicos	4
Principais componentes num relance	5
Assembleia	5
Instruções de funcionamento	6

MANUTENÇÃO

Inspecção regular	9
Resolução de problemas	9
Serviço & Contacto	9
Declaração conformidade da UE	10

PREFÁCIO

Parabéns pela compra da sua nova rolha de cliente digital. Esta unidade tem sido fabricada a partir de materiais de alta qualidade especificamente concebidos para uma utilização duradoura e fiável. Para sua própria segurança e para assegurar o correcto funcionamento da rolha digital do cliente, certifique-se de ler e seguir estas instruções de funcionamento antes de a utilizar. Guarde estas instruções de funcionamento.

Verificar a unidade quanto a danos de transporte. As rolhas danificadas dos clientes não devem ser postas em uso. A exibição de publicidade digital é utilizada para a exibição de publicidade eficaz para o cliente. O manuseamento incorrecto pode resultar em podem ocorrer ferimentos ou danos na unidade.

Está excluída qualquer responsabilidade por danos resultantes da utilização indevida do dispositivo ou da inobservância das especificações e regras de conduta constantes das presentes instruções de utilização. O operador é responsável por assegurar uma utilização correcta por pessoal formado e autorizado.

As instruções de funcionamento em língua alemã são as instruções de funcionamento originais, enquanto que as edições noutras línguas são traduções. Reservamo-nos o direito de fazer alterações técnicas.

INSTRUÇÕES DE SEGURANÇA

- Não utilizar ou armazenar a unidade num ambiente húmido. Certificar-se de que a temperatura ambiente se situa entre 0 - 50 °C.
- A rolha digital do cliente só é adequada para utilização em interiores. Não a utilize perto de água.
- Certificar-se de que a superfície está nivelada.
- Desligar e desligar a fonte de alimentação antes de limpar o visor. Solução de limpeza por pulverização sobre um pano de microfibras para limpar a unidade. Nunca pulverizar solução de limpeza directamente directamente para a unidade.
- Não bloquear as fendas de ventilação ou colocar a unidade perto de uma fonte de calor ou outro equipamento que possa afectar a ventilação.
- Não realize trabalhos de reparação por conta própria. Em caso de problemas, contacte o nosso serviço ao cliente.
- Utilizar a unidade com uma fonte de alimentação estável. Utilizar apenas o cabo de alimentação fornecido com a unidade.
- Tomadas de rede sobrecarregadas e cabos de extensão são uma fonte de perigo. Isto também se aplica a cabos e fichas de rede danificados. Isto pode resultar num risco de choque eléctrico ou de incêndio por cabo.
- Não deixar cair quaisquer objectos sobre a unidade.
- Não sujeitar a unidade a choques.
- Desligar a unidade da fonte de alimentação quando não estiver a ser utilizada. Nunca deixe o visor ligado quando quando sai das instalações.
- Nunca tocar no cabo eléctrico durante uma trovoadas. Há um risco de choque eléctrico.
- As modificações e alterações à unidade não aprovadas pelo fabricante anularão a garantia. a garantia.

DADOS TÉCNICOS

GENERALE

Tipo	Unidade	DKS-LED43	DKST-LED43
Cor		Preto / Branco	
Dimensões (L x P x A)	mm	610 x 450 x 1810	610 x 450 x 1787
Peso	kg	34	36
Gama de utilização		Interno	
Consumo de energia (on)	W	≤ 150	
Consumo de energia (em espera)	W	≤ 3	
Tempo de resposta	ms	5	
Tempo de utilização		24 / 7	
Sistema operativo		Android 11	
Random access memory (RAM)	GB	2	
Flash memory (ROM)	GB	16	
Altifalante		2 x 10 W estéreo	
Ligações / interfaces		USB / RJ-45 / WIFI / Bluetooth / HDMI (IN+OUT)	
Processador (CPU)		Rockchip 3399	
Operação		Controlo remoto	Touch + Controlo remoto

DISPLAY

Tipo	Unidade	DKS-LED43	DKST-LED43
Ecrã		Módulo LED patenteado + componentes de corrente constante	
Material		Vidrio ESD	
Diagonal do ecrã	"	43	
Dimensões do ecrã (L x H)	mm	527 x 939	
Formato		9:16	
Resolução	px	1080 x 1920 (Full HD)	
Luminosidade	cd/m ²	350	300
Contraste		3000:1	1200:1
Cores	Mio.	6,7	
Ecrã táctil		Não	Infravermelho

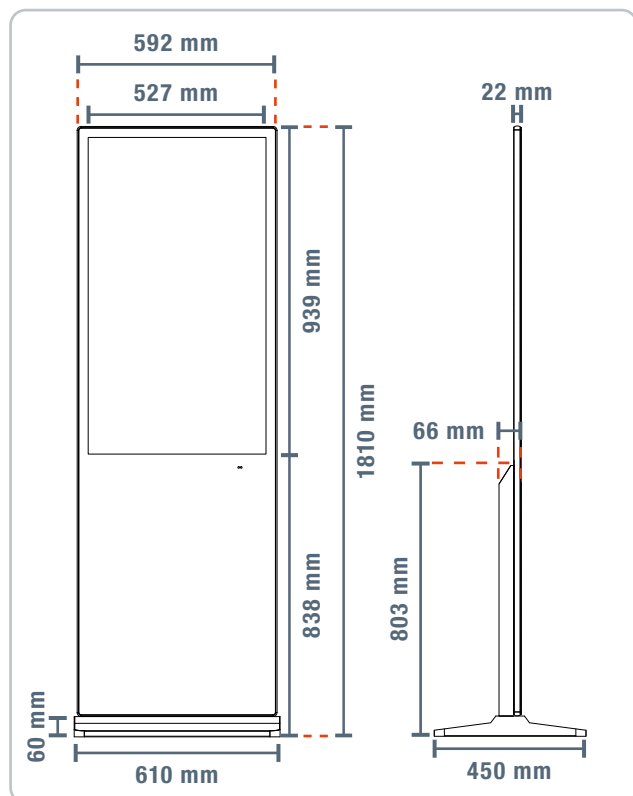

DKS-LED43

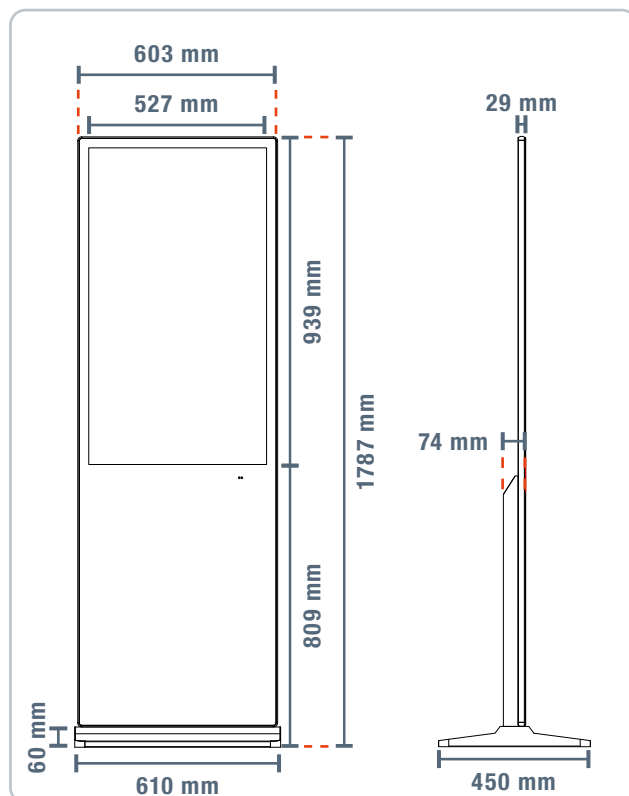

DKST-LED43

PRINCIPAIS COMPONENTES NUM RELANCE

No.	Nome
1	Chave
2	HDMI out
3	HDMI in
4	USB
5	RJ45 / LAN
6	ON / OFF
7	Antena de rádio
8	Ligação de cabos de rede
9	Placa de identificação
10	ON / OFF

No.	Nome
11	Usando o rato
12	Avanço rápido / Rebobinar
13	Título para a frente / Título inverso
14	Reprodução / Pausa
15	Parar
16	Volume acima / abaixo
17	Som mudo
18	Início
19	Painel de controlo
20	Menu

No.	Nome
21	Voltar
22	Chaves numéricas
23	Eliminar
24	Visor LCD
25	Cabo de rede
26	Base

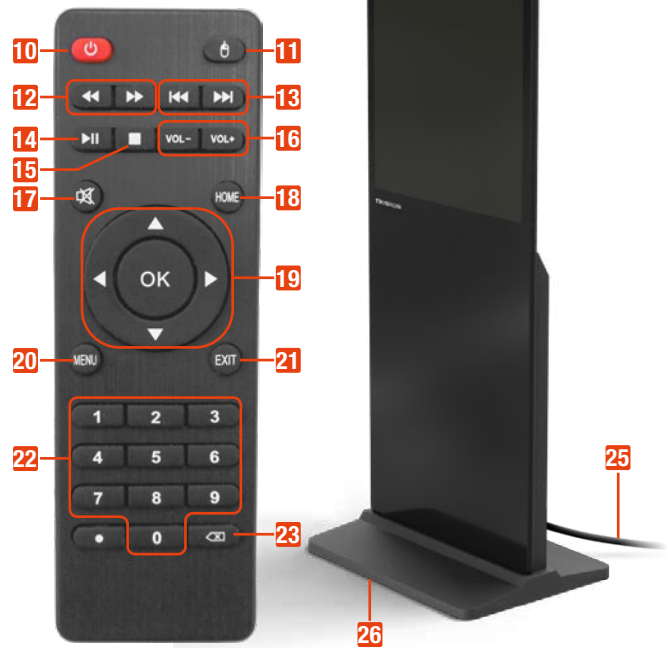
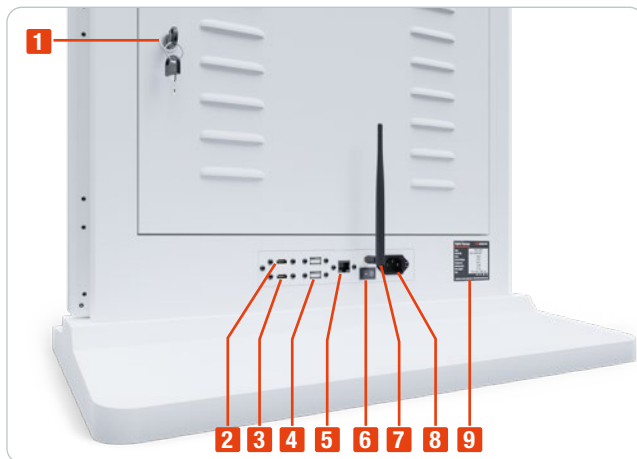

ASSEMBLEIA

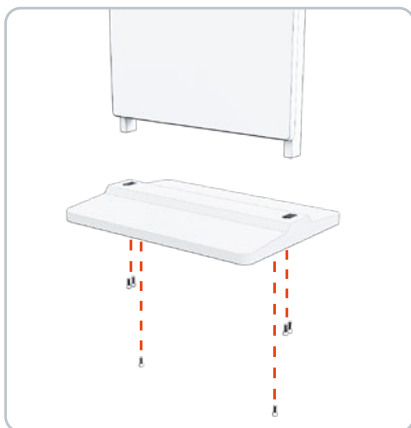

Fixar a base com os 6 parafusos incluídos na entrega.

Montar o visor cuidadosamente para evitar arranhões.

Para facilitar o transporte, existem duas pegas na parte de trás da rolha do cliente duas pegas.

INSTRUÇÕES DE FUNCIONAMENTO

1. Certificar-se de que o cabo de alimentação está correctamente ligado à corrente.
2. Agora ligue a unidade ligando o interruptor de ligar/desligar (6) na parte de trás da unidade.
3. Assim que se liga a unidade, o sistema operativo Android arranca e o ecrã inicial abre-se.
4. Seleccionar a aplicação desejada por toque, com o controlo remoto ou com um rato.
5. Pode aceder à vista geral da aplicação através do menu de opções no centro inferior do ecrã. Todas as aplicações instaladas são listadas. Seleccionar a aplicação desejada. Nas definições, o penúltimo separador é "Settings". Aqui pode ajustar todas as definições relevantes, tais como tempo, idioma e imagem de fundo.

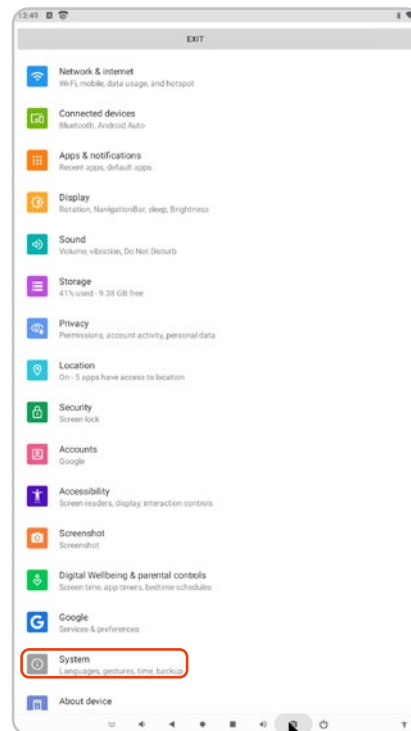
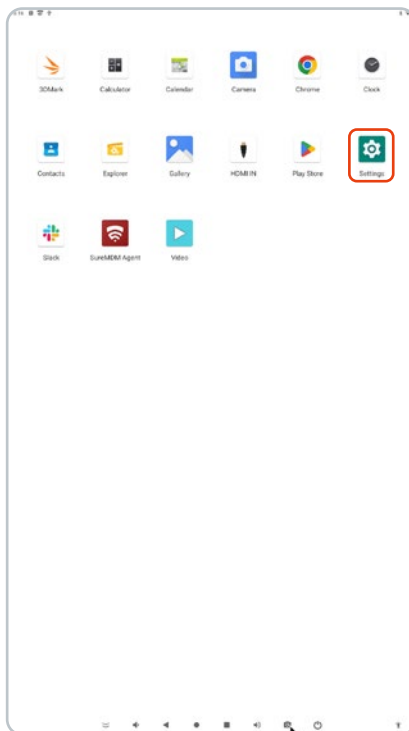
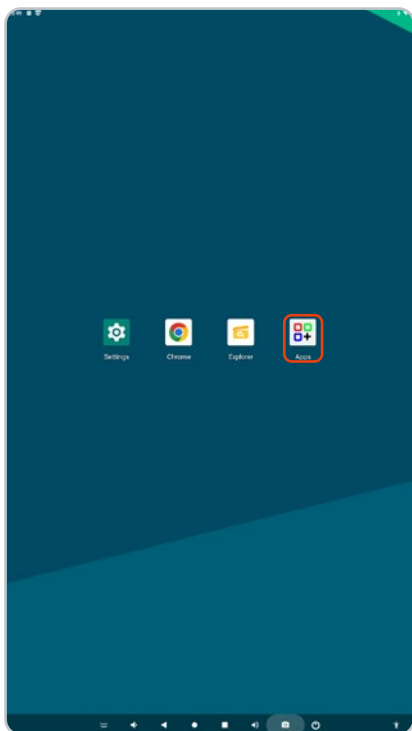

ALTERAÇÃO DO IDIOMA

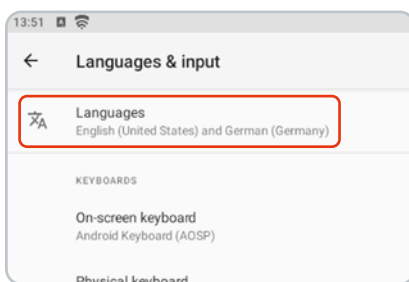
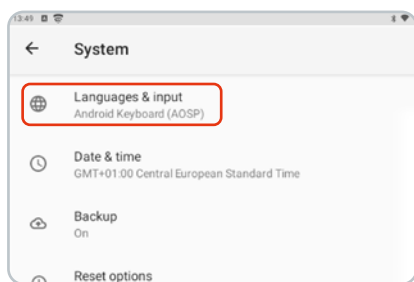

1. Abrir o separador "System".
2. Ir para "Languages & input".
3. Ir para "Languages".
4. Procura de novas línguas em o separador "Adicionar uma língua".
5. Mover a língua desejada para o topo utilizando as duas linhas horizontais para o topo.

LIGAR-SE À INTERNET

Para ligar o Customer Stopper à internet, vá ao submenu "Rede e Internet" e introduza os dados de acesso do seu router, ou utilize um cabo LAN.

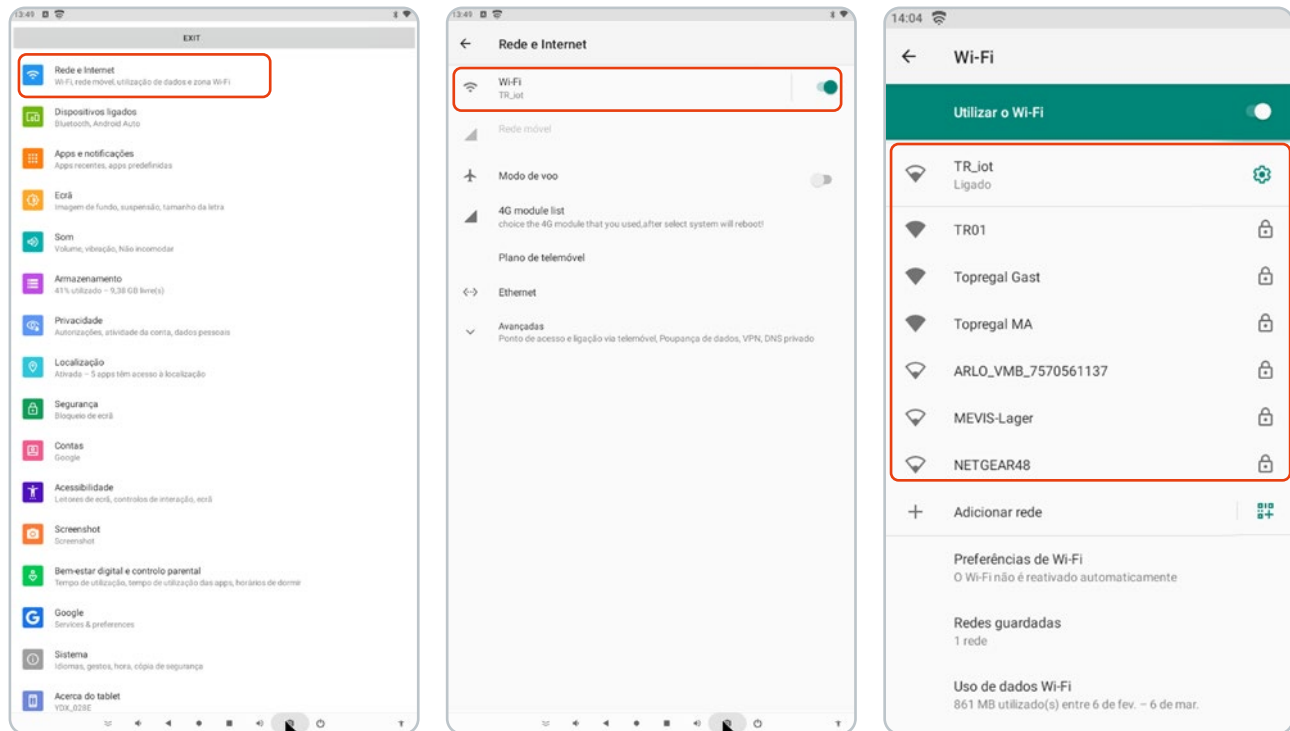

CONFIGURAR O VISOR

Se quiser alterar permanentemente a visualização do ecrã, vá para o item do menu "Visualização". Aqui pode definir opções de visualização..

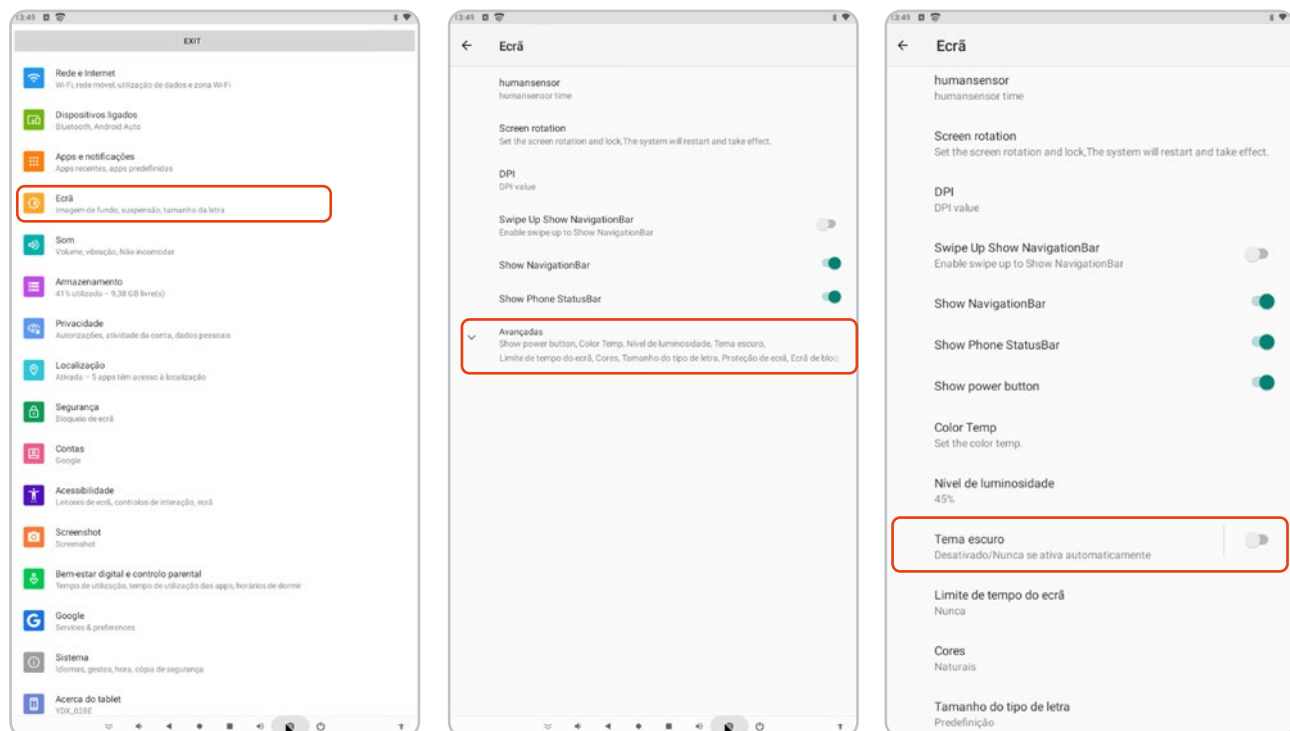

1. É possível activar e desactivar rapidamente funções como a WIFI através da "Barra de estado" na parte superior do ecrã.
2. Também pode ver aqui as suas notificações, tais como e-mails recebidos le notifique.
3. A "Barra de navegação" na parte inferior do ecrã dá-lhe as seguintes opções:



Nr.	Nome
1	Esconder a barra
2	Volume abaixo
3	Voltar à página anterior
4	Ecrã inicial
5	PVisão geral de todos os programas abertos / selecção de candidaturas
6	Volume para cima
7	Tirar uma foto do ecrã
8	Encerramento
9	Inserir guia

DEFINIÇÃO DO SOM

Pode ajustar o volume utilizando o controlo remoto e directamente através da "Barra de navegação" no visor. No item do menu "Som" pode também definir as aplicações para as quais a rolha do cliente toca sons.

A rolha do cliente suporta os seguintes formatos

Medio	Formatos
Vídeo	MPEG-1, MPEG-2, MPEG4, H.264, WMV
Áudio	MP3, DTS, AAC, WMA
Imagem	BMP, JPG, JPEG, PNG, GIF

Pode descarregar outras aplicações através da Play Store pré-instalada. A rolha digital do cliente é entregue com aplicações pré-definidas.



Se quiser exibir imagens e vídeos na rolha digital do cliente, certifique-se, que sejam fornecidos no formato correcto (9:16) ou com a resolução 1080 x 1920.

LIGAÇÕES

RJ45: Para aceder à rede se o WiFi não estiver disponível ou se for preferível uma ligação LAN.

USB: entradas USB externas. Para uma transferência rápida e fácil de imagens e vídeos para a unidade.

HDMI IN: Para jogar, por exemplo, conteúdo informático no ecrã de publicidade digital.

HDMI OUT: Para reproduzir o conteúdo da exibição de publicidade digital em fontes externas, tais como displays.

INSPECÇÃO REGULAR

Efectuar inspecções visuais regulares. Prestar especial atenção ao visor e ao cabo de alimentação.

Limpar regularmente o visor. Solução de limpeza por pulverização sobre um pano de microfibras para limpar a unidade. limpar a unidade. Nunca pulverizar a solução de limpeza directamente sobre a unidade. Verificar as ranhuras de ventilação na parte de trás do cliente a parte de trás da rolha do cliente.

RESOLUÇÃO DE PROBLEMAS

Problema	Causa	Solução
Nenhuma imagem é exibida e não o som é tocado	A ficha principal não está ligada à corrente	Tomada na tomada principal
	O interruptor de ligar/desligar situado na parte de trás da unidade da unidade não foi invertida	Carregue no interruptor
	O som é colocado em silêncio	Aumentar o volume
O controlo remoto não funciona	A distância entre a rolha do cliente e o controlo remoto está demasiado afastado	Reduzir a distância entre a rolha do cliente e o controlo remoto
	As baterias estão descarregadas	Substituir as pilhas (2 x AAA)
	O controlo remoto é mantido incorrectamente	Aponte o controlo remoto directamente para o centro da rolha do cliente
A rolha do cliente cai	Ligação instável à Internet	Assegurar uma ligação estável à Internet
	Roaming activado	Desactivar o roaming
Algumas cores não são exibidas correctamente	Cabos na parte de trás da rolha do cliente escorregaram para fora	Abrir a caixa de controlo na parte de trás e verificar as ligações dos cabos

SERVIÇO & CONTACTO

Contacte os nossos especialistas em produtos e encontre ajuda e soluções para o seu produto. Aqui encontrará todas as informações de contacto listadas por país e língua: www.topregal.pt/pt/service

Responsável pelo conteúdo:
 TOPREGAL GmbH
 Industriestrasse 3
 70794 Filderstadt
 GERMANY
www.topregal.com

Declaração conformidade da UE

O fabricante / distribuidor

TOPREGAL GmbH
Industriestrasse 3
70794 Filderstadt
Alemanha

declara que o seguinte produto

Designação do produto:

TecMaschin
Totem publicitário

Tipo:

DKS-LED43
DKST-LED43

Número de série:

DKS-LED43-0000000000 - DKS-LED43-9999999999
DKST-LED43-0000000000 - DKST-LED43-9999999999

cumpre todas as disposições pertinentes da legislação aplicada (doravante) - incluindo as suas emendas em vigor no momento da declaração. A única responsabilidade pela emissão desta declaração de conformidade é do fabricante. Esta declaração refere-se apenas à máquina no estado em que foi colocada no mercado; as peças e/ou intervenções subsequentemente instaladas pelo utilizador final não são tidas em conta.

Está em conformidade com as disposições das seguintes directivas europeias:

2014/53/EU

Está em conformidade com as disposições das seguintes normas:

EN IEC 62368-1
EN IEC 62311
EN 301489-1
EN 301489-17
EN 300328

Nome e endereço da pessoa autorizada, para compilar a documentação técnica:

TOPREGAL GmbH
Industriestrasse 3
70794 Filderstadt
Alemanha



Lugar: Filderstadt
Data: 02.05.2021

Juergen Effner
Chief Executive Officer

TECMASCHIN